



TOYOTA

SP200 Serisi

EV İÇİN DİKİŞ MAKİNASI

KILAVUZU

- Kullanmadan önce bu kılavuzu dikkatle okuyun ve her zaman yönergeleri izleyin.
- Kolay başvuru için uygun bir yerde kılavuzu saklayın.
- Bu dikiş makinasını başkasına verirsiniz kullanım kılavuzunu da verin.

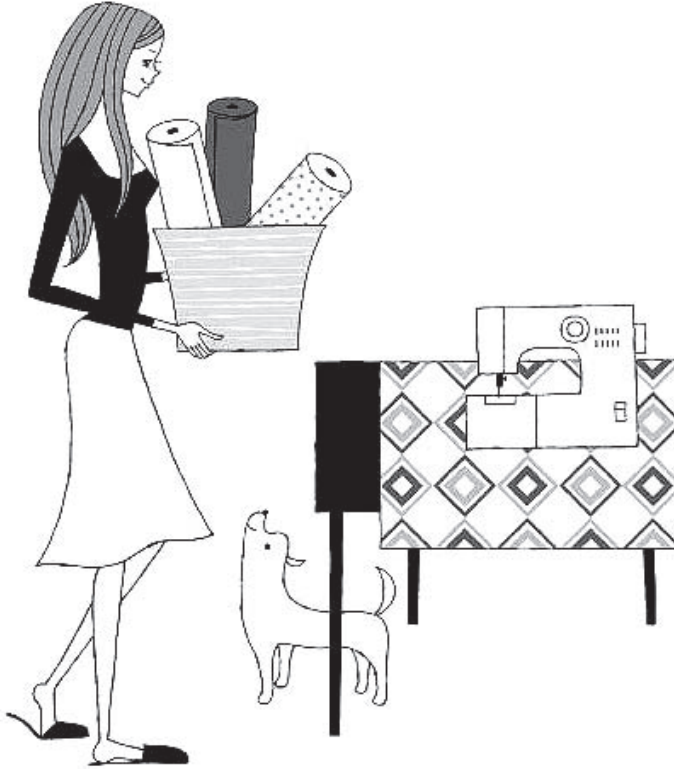

İçindekiler

1 Kullanmadan önce (Kullanmadan önce bu bölümü okuyun)

- Önemli güvenlik talimatları 3
- Parça adı 6
- Parça adı ve fonksiyonları 8
- Hızlı danışman 10
- Ayak kumandasının çalıştırılması 11

2 Dikiş hazırlık

- Gücü bağlama 12
- Alt iplik sarma 14
- Alt iplik geçirme 16
- Üst iplik geçirme 18
- İğne iplik takmanın kullanma 20
- Alt ipliği çekme 22
- Dikiş deseni uygulama 23
- Baskı ayağını değiştirme 26
- İğneyi değiştirme 28
- İğne, iplik ve kumaş arasındaki ilişki, ve iplik gerginliğinin ayarlanması 29

3 Dikiş

- Düz dikiş ve ters dikiş 30
- Zigzag dikiş 34
- İplik gerginliğinin ayarlanması 35
- İlik dikişi 36
- Sürfile dikiş 39
- Fermuar dikme 40
- Gizli dikiş 42

4 Bakım

- Yatak alanı ve besleme dişlisi bakımı 44
- Ampulün değiştirilmesi 48
- Çift yalıtımlı ürün servisi(230V-240V) 49
- Akkor lambaya dair uyarı 49
- Sorun giderme 50

5 Diğerleri

- Geri dönüşüm 53
- Özellikler 54

1

Kullanmadan önce (Kullanmadan önce bu bölümü okuyun)

Önemli güvenlik talimatları

Bu güvenlik talimatları makinenin yanlış çalışmasına kaynaklanan tehlike veya hasarı önlemek için tasarlanmıştır. Dikkatle okuyunuz ve her zaman yönergeleri izleyin.

“⚠️ Uyarı” ve “⚠️ Dikkat” açıklaması

⚠️ Uyarı

Yanlış bir işlem ölüm veya ciddi yaralanmaya neden olabilir.

⚠️ Dikkat

Yanlış bir işlem bir yaralanma ya da makineye hasara neden olabilir.

Sembol açıklaması



Dokunmayın.



Yasaklanmış hareketler



Gerekli işlemler



Prizden güç fişini çıkartın



Uyarı



AC 220 ila 240 V güç kaynağı kullanın.

Bunu yapmamak elektrik çarpmasına veya yangına neden olabilir.



Elektrik kablosuna zarar vermeyin, değiştirmeyin, aşırı bükmeyin, sarsmayın veya bükmeyin.

Aksi takdirde elektrik çarpmasına veya yangına neden olabilir.

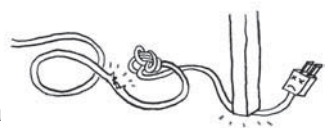

Güç kablosu hasar görürse, bunun üreticisi veya servis temsilcisi tarafından özel bir kablo ya da bağlantı parçası ile değiştirilmesi gerekir.



Açık havada kullanmayınız.

Aksi takdirde elektrik çarpmasına veya yangına neden olabilir.



Aerosol (sprey) ürünlerin kullanıldığı ya da oksijen uygulaması olan yerlerde çalıştırmayın.

Aksi takdirde yangına neden olabilir.



Kullanım kılavuzunda belirtilenin dışında, tamir etmeyin, sökmeyin veya üzerinde değişiklik yapmayın. Aksi takdirde elektrik çarpmasına, yangına veya yaralanmaya neden olabilir.



Dikkat



Dikiş makinasını çalıştırmadan önce masura kapağını kapatmadığınızdan emin olun.
Aksi takdirde yaralanmaya neden olabilir.



Makine kullanımda değilken güvenli bir şekilde muhafaza edilmelidir, bir insan makine üzerinde düşerse dışarı çıkan parçalar zeminde yaralanmalara neden olabilir.
Aksi takdirde yaralanmaya neden olabilir.



İğneyi değiştirmeden ya da Alt iplik veya üst iplik geçirmeden önce, dikiş makinesi kapatmak için ana güç anahtarını kullanın. açık kapalı 

Aksi takdirde yaralanmaya neden olabilir.



Dikiş makinesi çalışırken iğneden uzağa bakmayın.
İğne kırılırsa yaralanmaya sebep olabilir.



İğne, horoz ya da volan gibi hareketli parçalara dokunmayın.
Aksi takdirde yaralanmaya neden olabilir.



İğne altına elinizi veya parmaklarınızı koymayın.
Aksi takdirde yaralanmaya neden olabilir.



Ufak yaştaki çocuklar yanınızdayken dikiş makinasını kullanmayınız.
Ufak yaştaki çocuklar dikiş makinasının iğnesine dokunarak kendilerine yaralıyabilirler, bu sebeple dikiş makinası ile oynamamalıdır.



Kullandıktan sonra dikiş makinesini bırakırken, dikiş makinesi kapatmak için ana güç anahtarını kullanın ve sonra prizden güç fişini çekin.
Aksi takdirde yaralanmaya neden olabilir.



Dikiş makinesini kullanmadan önce baskı ayak tutucu, iğne bağcığı vidası ve iğne plakası vidasının iyice sıkıştırıldığından ve baskı ayağının baskı ayağı tutucusuna düzgün oturduğundan emin olun.
Aksi takdirde yaralanmaya neden olabilir.



Dikkat



Aşağıdaki işlemleri yapmayın.

Aksi takdirde yaralanmaya neden olabilir.

- Baskı ayağını alçaltmadan dikiş yapma.
- İğne yanlış takılmış iken dikiş yapma.
- Eğilmiş iğne kullanma.
- Kumaşı katlarken dikmek.
- Dikiş yaparken desen seçme düğmesini hareket ettirmeyin.



Kanepe veya yatak gibi dengesiz bir yüzey üzerinde çalıştırma.

Dikiş makinesi aşağı düşerse, makine bir yaralanmaya veya hasara neden olabilir.



Alın kapağı ve/veya mekik dış gövdesini çıkardığınızda açıklık yeri gibi açıklıklara yabancı nesne düşürmeyin ya da yerleştirmeyin.

Aksi takdirde yaralanma ya da makineye hasara yol açabilir.

Dikiş makinesi 8 yaş ve üstündeki kişiler ile fiziksel ,duyusal veya zihinsel yeteneklerinde eksiklik bulunan,bilgi ve deneyim eksikliği olanlar kişiler tarafından, gözetim ve denetim altında olmaları şartıyla veya makinenin güvenli bir şekilde kullanımına ilişkin talimatları kendilerine tam olarak verilerek ve dikiş makinesinin barındırdığı tüm tehlikeleri anlamaları şartıyla kullanılabilirler.

Parça adı

Bu kılavuz iki dikiş makinesi modeli için kullanım prosedürlerine ilişkin açıklamalar sağlar. Normalde, açıklamalar her iki model için de geçerli olacaktır; Bununla birlikte, sadece bir model ile geçerli tanımları "C tipi" ya da "D tipi" ile gösterilir.

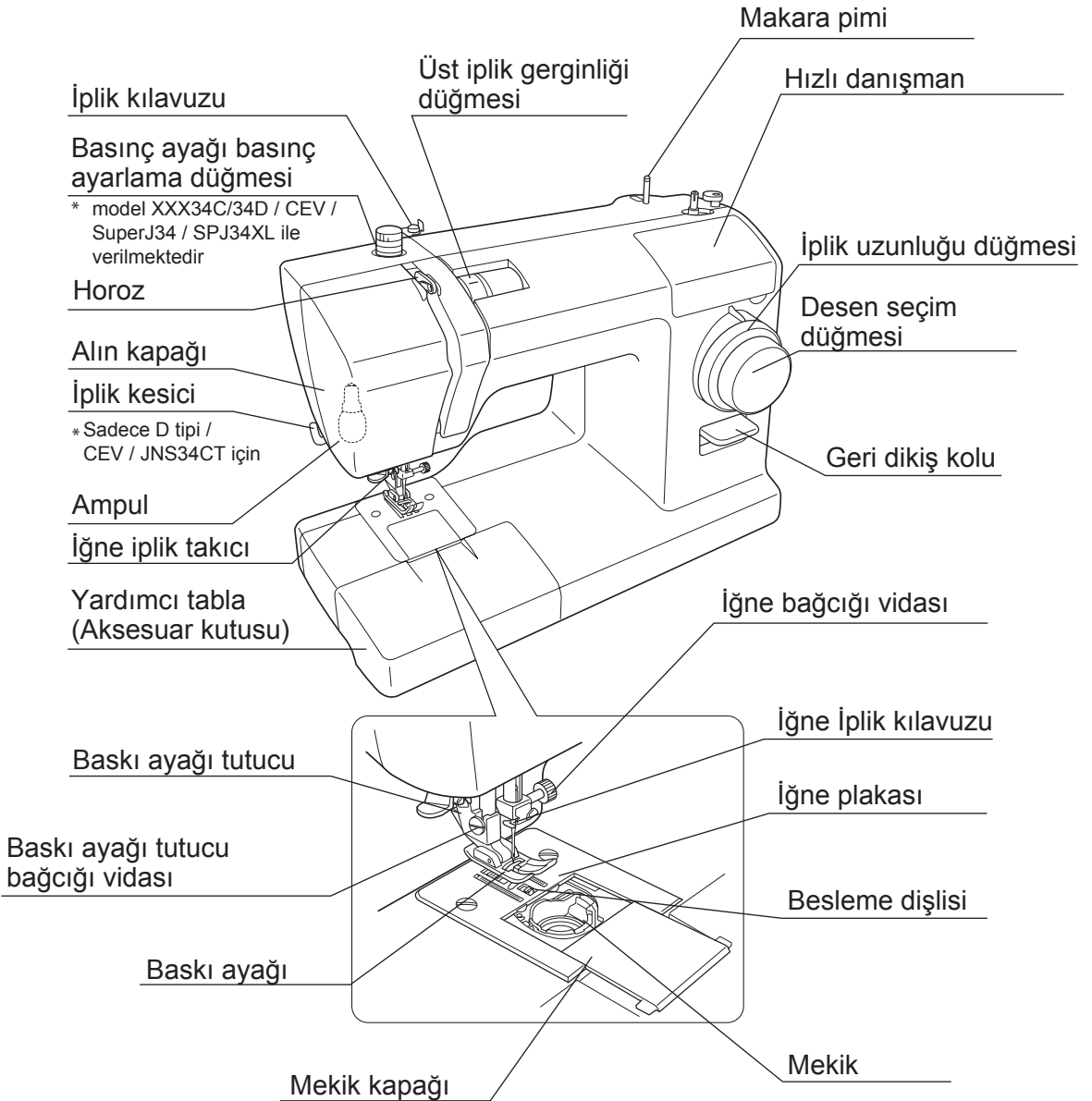

C tipi

Model XXX26C /
XXX34C /
CEV

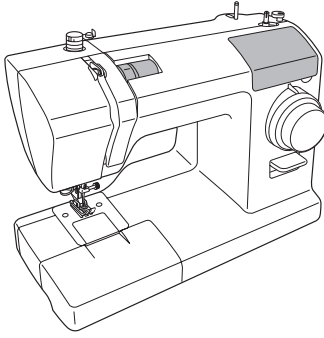
**D tipi**

Model XXX26D / SuperJ26 / SPJ26XL /
XXX34D / SuperJ34 / SPJ34XL /
TSEW2

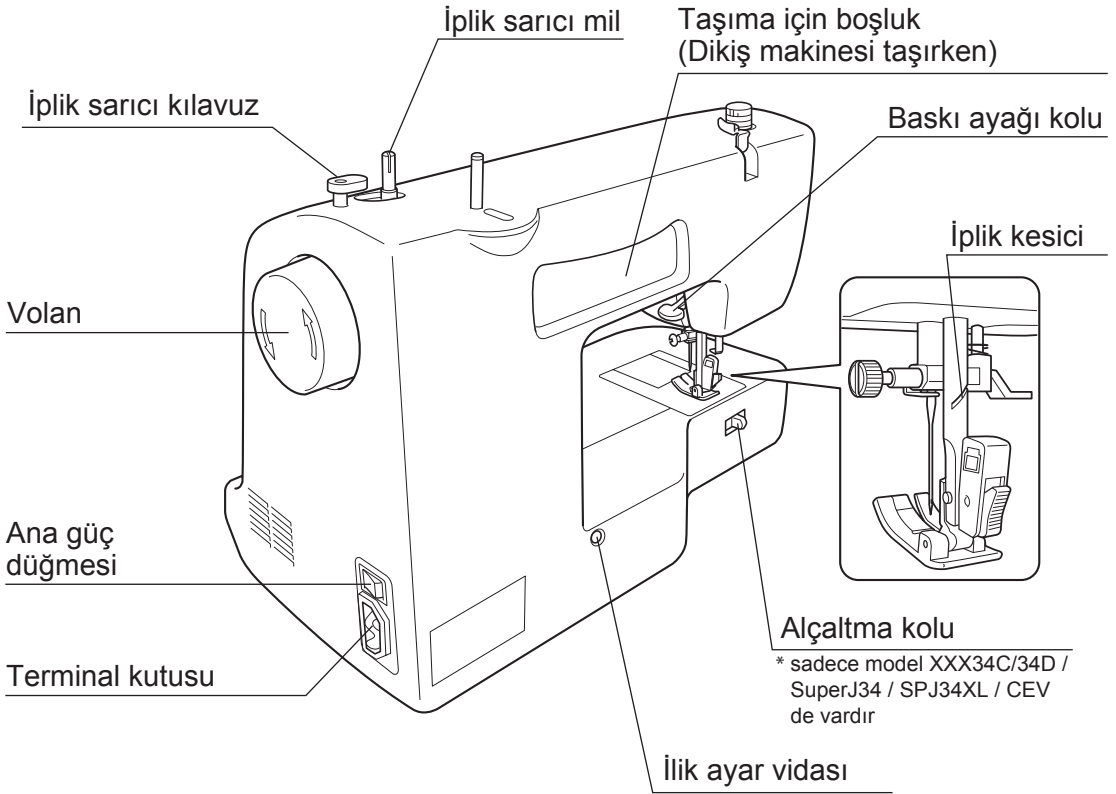
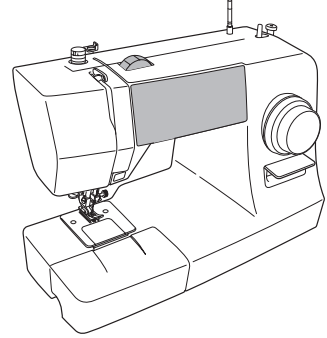

Ayak kumanda

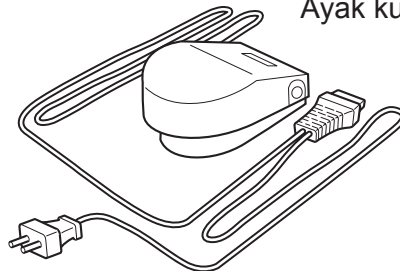

Parça adı ve fonksiyonları

Dikiş makinesinin çeşitli parça fonksiyonları aşağıda açıklanmıştır.

Baskı ayağı basınç ayar düğmesi

* sadece model XXX34C/34D / SuperJ34 / SPJ34XL / CEV ile verilmektedir

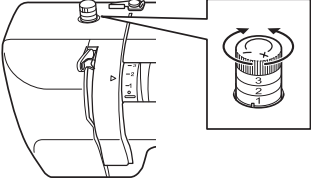

- Bu düğmeyi çevirerek, baskı ayağı tarafından uygulanan basınç miktarı ayarlanabilir.
- Düğmeyi “-” yönünde çevirme baskı ayağı tarafından uygulanan basınç miktarını azaltır.
- En iyi sonuç için streç veya ince kumaşları dikerken, hafifçe basıncı azaltın.
- Normalde, düğme "3" olarak ayarlandığında dikiş.

Alçaltma kolu

* sadece model XXX34C/34D / SuperJ34 / SPJ34XL / CEV ile verilmektedir

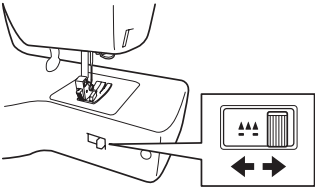

- Serbest hareketli dikiş yaparken besleme dişlisini alçaltın örneğin serbest hareket nakış veya kapitone.
- Normal dikiş sırasında, besleme dişlisini yükseltmek için sağa kolu hareket ettirin.
- Serbest hareket dikiş yaparken, besleme dişlisini alçaltmak için sola besleme kolunu hareket ettirin.

Yardımcı tabla (Aksesuar kutusu)

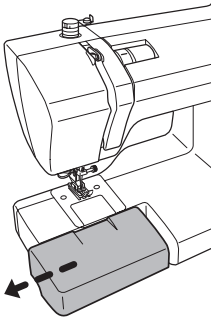

- Yardımcı tablayı (Aksesuar kutusu) ok yönünde dışarı çekin.

Baskı ayağı kolu

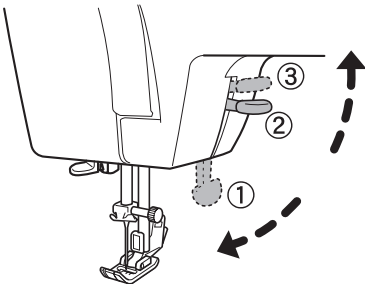

- Dikiş yaparken baskı ayağını alçaltmak için baskı ayağı kolunu alçaltın. (Konum 1)
- Kumaş yerleştirirken baskı ayağını yükseltmek için baskı ayağı kolunu yukarı kaldırın. (Konum 2)
- Baskı ayağı baskı ayağı kolunu konum 3'e getirerek daha yükseğe yükseltilebilir. Baskı ayağı kolu bu konumda kalmayacağından kumaşı koyarken yerinde tutun. Bu konum kalın kumaş dikişi yaparken kullanışlıdır.

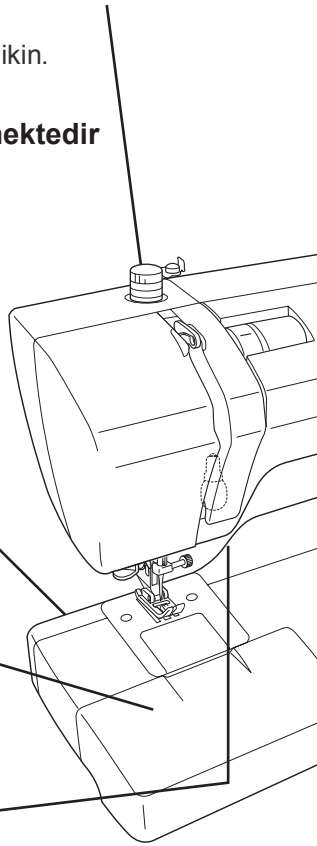

Volan

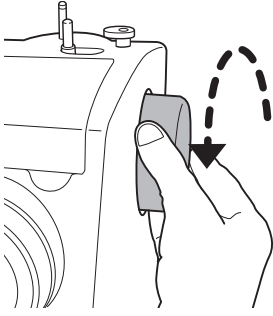

- Volanı iğneyi manüel olarak yükseltip alçaltmakta kullanın.

Not:

Volanı her zaman kendinize karşı döndürün (ok yönünde).

Volan ters yönde döndürülürse iplik dolanabilir.

Kullanım bilgileri için,
bakın sayfa 23 - 25.

Desen seçim düğmesi ve dikiş uzunluk düğmesi

Dikiş uzunluk düğmesi

Dikiş uzunluğunu ayarlamak için düğmeyi döndürün.

Düğme üzerindeki işaret ile daha büyük sayı hizalanmışsa Dikiş uzunluğu daha uzayacaktır. Düğme üzerindeki işaret ile daha küçük sayı hizalanmışsa dikiş uzunluğu daha kılacaktır.

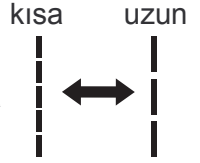

34 dikiş programı

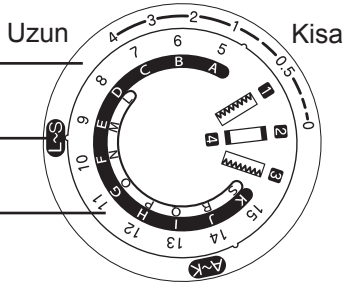

Model XXX34C/34D / SuperJ34 /
SPJ34XL / CEV

26 dikiş programı

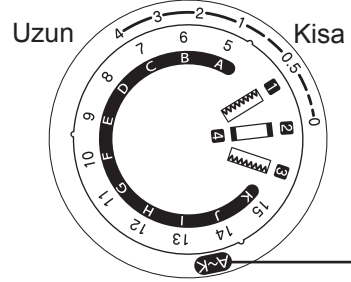

Model XXX26C/26D / SuperJ26 /
SPJ26XL / TSEW2

Desen seçim düğmesi

Düğme üzerindeki işaret ile istenilen desen hizalanana kadar düğmeyi döndürün.

A-K desenlerini dikmek için, düğme üzerindeki işaret ile **A~K** hizalanana kadar düğmeyi döndürün.

L-S desenlerini dikmek için, düğme üzerindeki işaret ile **L~S** hizalanana kadar düğmeyi döndürün .

Geri dikiş kolu

- Geri dikerken geri kolu aşağı getirin.
- İleri yönde dikmeye dönmek için geri dikiş kolundan parmağınızı kaldırın.

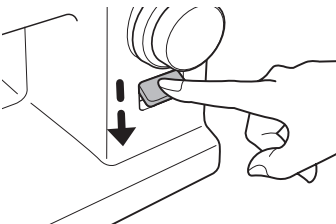

Hızlı danışman

Hızlı danışman (dikiş makinesinde kapak altında) temel makine çalışması gibi çeşitli açıklamaları sağlar.

● Hızlı danışmana erişme

■ C tipi

Açmak için kapağı yukarı kaldırın.

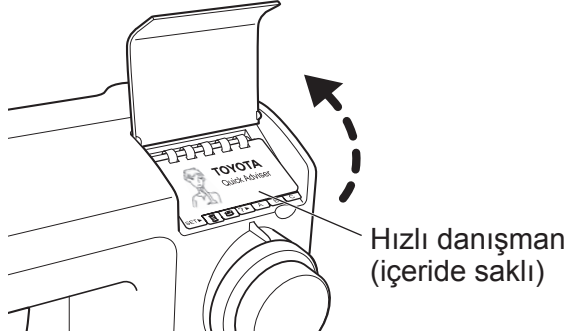

■ D tipi

Açmak için kendinize karşı, kapağın üst kısmını çekin.



Not:

- Aşırı güçle kapağı yukarıdan aşağı çekmeyin.
- Kapak makineden çıkarılmış ise, yerine oturuncaya kadar, makinenin ilgili alanına kapağı yerleştirin ve daha sonra düz olarak yerine itin.

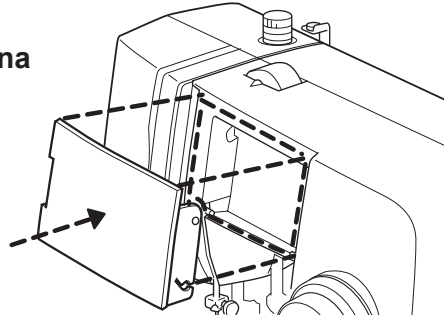

Ayak kumandasının alıřtırılması

! Dikkat



Ayak kumandasını baėlamadan nce dikiř makinesini kapatmak iin ana g dğmesi kullandıėınızdan emin olun. Aksi takdirde yaralanmaya neden olabilir.

■ alıřma

1

Dikiř makinesini kapatmak iin ana g dğmesi "O" kısmına basın.

Ana g dğmesi

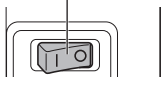

2

G kordon konnektrn makinede terminal kutusuna takın.

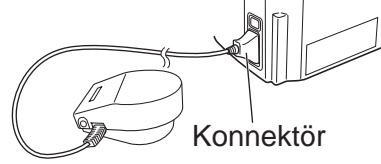

3

Dikiř makinesini amak iin ana g dğmesinin "I" kısmına basın.

Ana g dğmesi

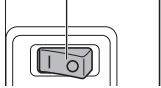

4

Dikiř makinesini alıřtırmak iin ayak kumandasına basın.

Ayak kumandasına ne kadar ok basarsanız, makine daha hızlı alıřır.

Makineyi durdurmak iin ayak kumandasını serbest bırakın.

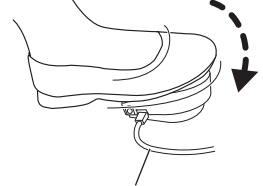

Ayak kumandası

1
Kullanmadan nce (Kullanmadan nce bu blm okuyun)

2

Dikiş hazırlık

Gücü bağlama

! Uyarı



Islak ellerle elektrik fişine dokunmayın.
Aksi takdirde elektrik çarpmasına neden olabilir.



Elektrik prizinden fişi tutarak çekin ya da takın.
Aksi takdirde kordona hasar verebilir ve elektrik çarpması, yangın ya da yaralanmaya sebep olabilir.

! Dikkat



Güç kablosunu prize takmadan önce, dikiş makinesini kapatmak için ana güç düğmesini kullanın.
Aksi takdirde yaralanmaya neden olabilir.

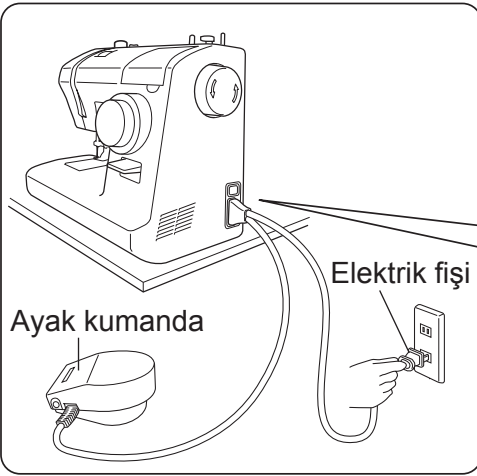

1

Ayak kumandasını hazırlayın.

2

Terminal Kutusu içine güç kablosu konektörü takın.

3

Prize elektrik fişini takın.

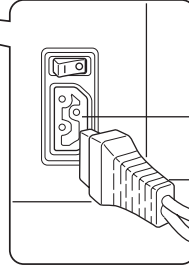

Ana güç düğmesi

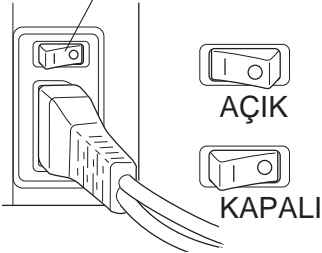

4

Ana güç düğmesi "I" (güç açık) kısmına basın.

Güç açılacaktır .

Memo

Alt ipliği sarma

Not: Özel olarak tasarlanmış masura hazırlayın.



Start

1

Dikiş makinesini kapayın.

Ana güç düğmesi

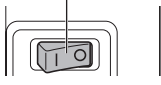

Komple

2

Makara pimini yukarı çekin.
Makara pimine makara ipi ve makara kapağını konumlayın.

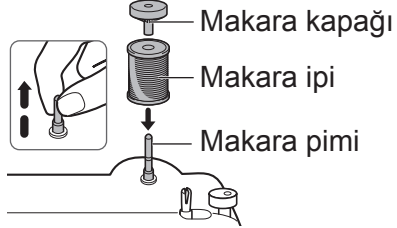

İplik kılavuzu (3)

10

① Ok yönünde kaydırarak
İplik sarıcı mili dönderin.

Not:
İplik sarıcı mil dönmezse iğne hareket etmez ve dikiş imkansız hale gelir.



② İplik sarıcı milden masurayı sökün ve ipi kesin.

9

① Masurayı sarmaya devam etmek için ayağınız ile ayak kumandasına basın.

② Masura sarması yavaşladığında masura sarmayı durdurmak için ayak kumandasını serbest bırakın.

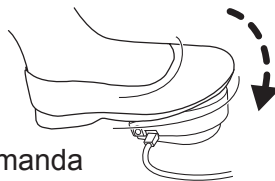

Ayak kumanda

8

Masura deliği üzerine fazla ipliği koyun.

* İpi kesin böylelikle hiçbir fazlalık masura deliğinden sarkmayacaktır.

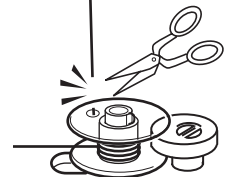

! Dikkat



Masura sarılırken iplik sarısı mil ya da volana dokunmayın.
Aksi takdirde yaralanmaya neden olabilir.

2

Dikiş hazırlık

3

İ iplik makarasından ipi çekin, ve gösterildiği gibi bir elinizle tutarken diğer elinizle iplik kılavuzu etrafından geçirin.

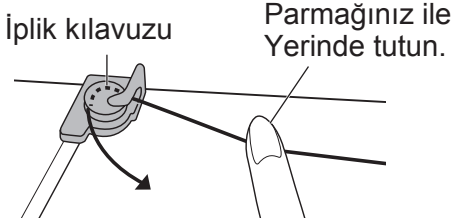

4

Gösterildiği gibi masuradaki delikten iplik ucunu geçirin. Masurayı iplik sarıcı mil üzerine Yerleştirin böylelikle oluk mil çıkıntısı ile hizalanacaktır.

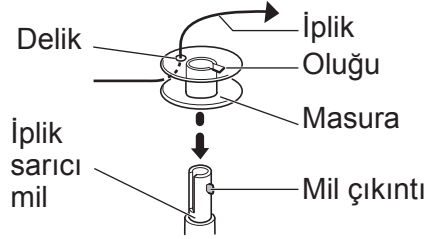

5

Yerine oturana dek iplik sarıcı mili ok yönüne getirin.

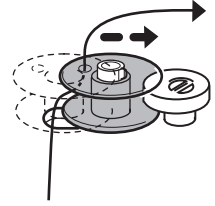

6

Makineyi çalıştırın.
Ana güç düğmesi

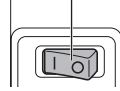

7

- İ iplik ucunu tutarken ayağınız ile ayak kumandasına basmaya bastırın.**
- İ iplik masura etrafında 10 kez döndükten sonra sarmayı durdurmak için ayak kumandasını serbest bırakın.**

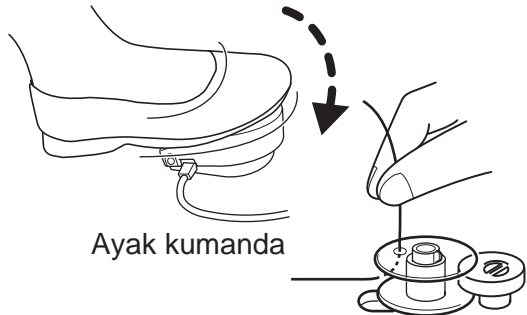

Alt iplik geirme

Mekik kapađını aın ve mekiđe masurayı takın.
Masura mekiđe yanlış takıldıđında iplik dzgn dikilmeyecektir.

1 Dikiř makinasını kapatın.

Ana g dđmesi

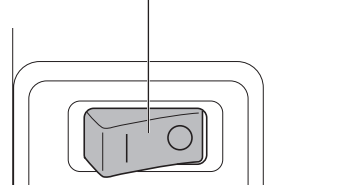

2 Mekik kapađını kendinize ekin.

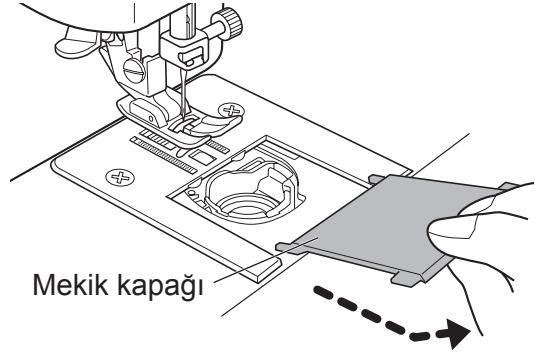

Mekik kapađı

3 Masurayı takın bylelikle saat yn tersine dnecektir.

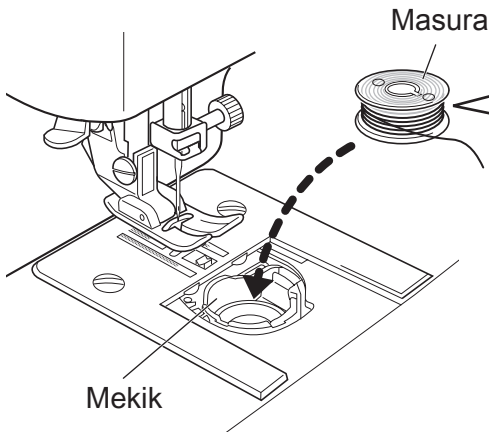

Masura

Mekik

İpliđi gevřetecek yn

Saat ynnn tersi

Saat yn

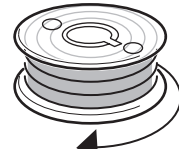
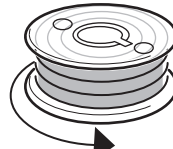

Masura ynn kontrol edin.

4

İpliği "A", ardından "B", den geçirin ve şekilde gösterildiği gibi ipliği arkaya çekin.

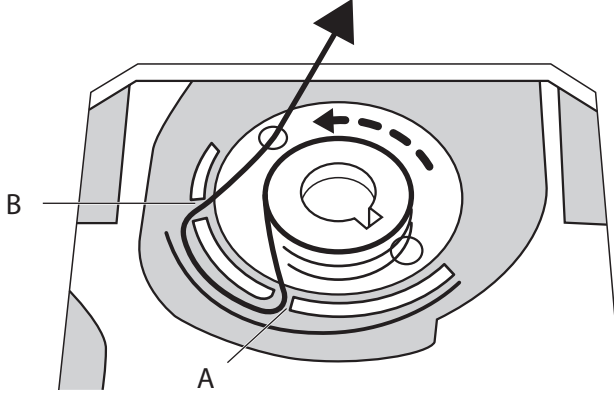

5

İpliği arkaya yaklaşık 15 cm çekin.

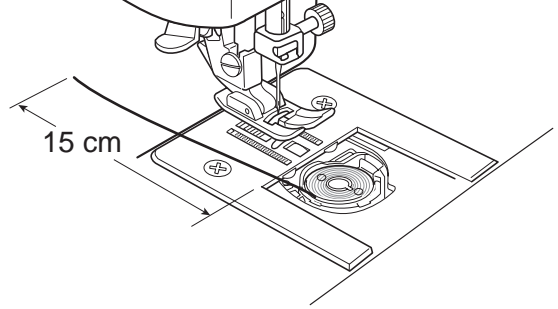

6

Yuva tutucu oluğa mekik kapağındaki çıkıntıya yerleştirin ve mekik kapağını kapatmak için itin.

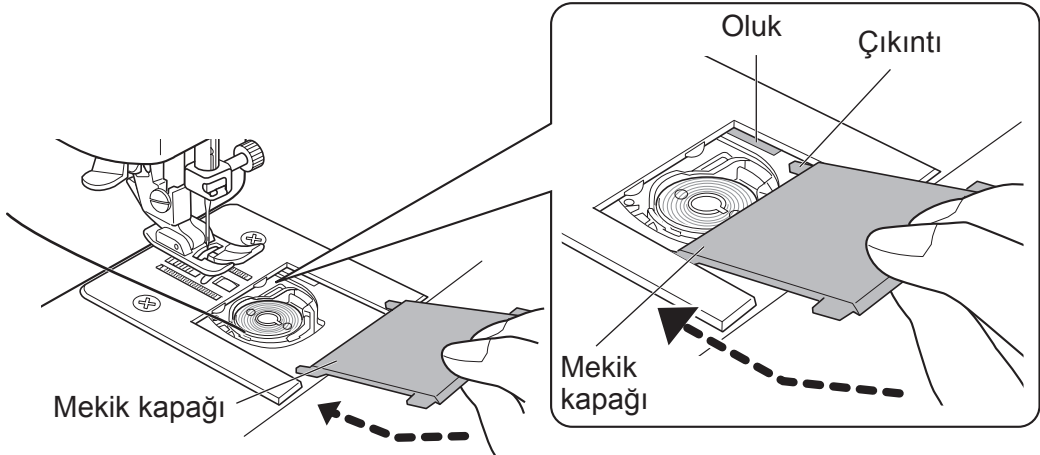

Üst iplik geçirme

1

Dikiş makinasını kapatın.

Ana güç düğmesi

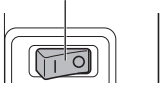

Start

2

Baskı ayağı kolunu kaldırın.

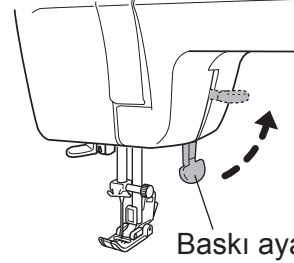

Baskı ayağı kolu

Komple

9

İpliği Baskı ayağından geçirin ve ipi yaklaşık 15 cm arkaya çekin.

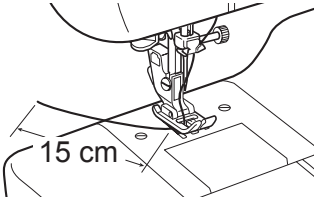

15 cm

İplik kılavuzu (5)

Horoz (6)

İğne iplik kılavuzu (7)

İğne gözü (8)

Baskı ayağı (9)

Baskı ayağı kolu (2)

8

Önden ipi iğne gözünden geçirin.

* İğne iplik takıcı kullanırken, sayfa 20'ye bakın.

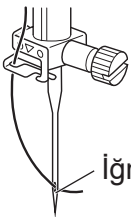

İğne gözü

7

İpliği iğne iplik kılavuzundan geçirin.

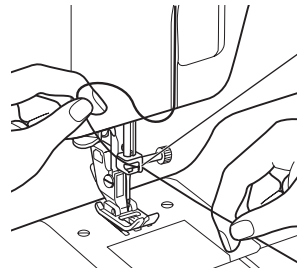

İğne iplik kılavuzu

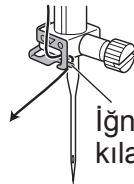

İğne iplik kılavuzu

Sol elinizle ipliği tutarak ve sağ elinizle ipliği geçirerek ipliği kolaylıkla iğne iplik kılavuzundan geçirin.

3

Horozu kaldırmak için volanı kendinize döndürün.

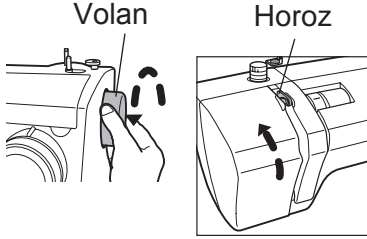

4

Makara pimini yukarı çekin. İplik makarası ve makara kapağının makara pimine konumlayın.

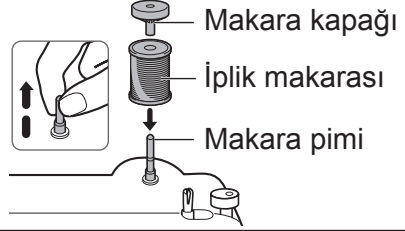

5

- ① İplik makarasından ipi çekin ve bir elinizle tutun.
- ② Gösterildiği gibi diğer eliniz ile ipliği iplik kılavuzundan geçirin.

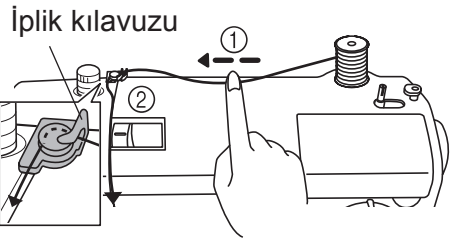

6

- ③ İpliği oluktan aşağı çekin ve geri yukarı çekin.

Horozdaki ipliğin doğru olduğunu kontrol edin.

İpliği gösterilen sırada geçirin. (5 den 3'e)

İplik gergin ve güvenli olmalı.

- ④ İpliği sağdan alma kolundan geçirin.

- ⑤ İpliği oluk boyunca aşağı çekin.

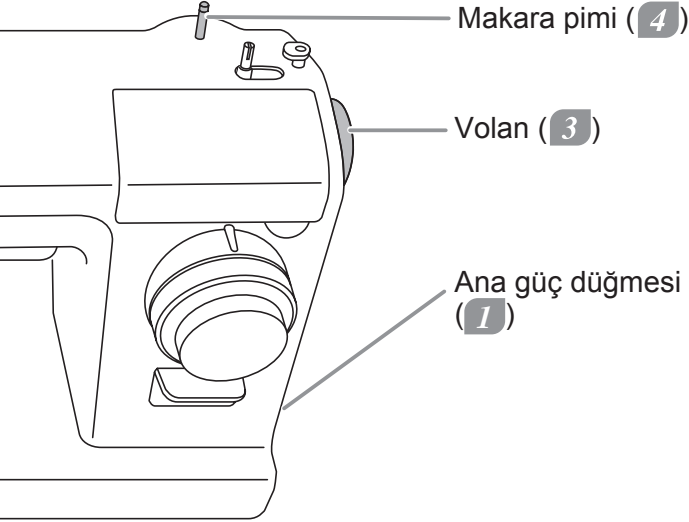
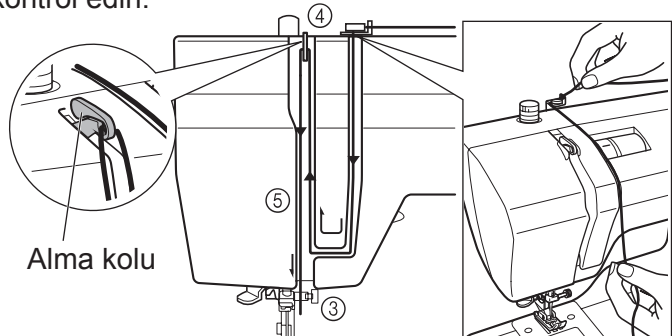

İğne iplik takıcı kullanımı

⚠ Dikkat



İğne iplik takıcı kullanmadan önce, Dikiş makinasını kapatmak için ana güç düğmesini kullanın. Aksi takdirde yaralanmaya neden olabilir.

- * İğne iplik takıcı ile İğne No. 11/75 ila 16/100 dikiş iğnelerini kullanın. (dikiş makinesi satın alındığında İğne No 14/90 da verilmektedir.) İplik iğne için çok kalınsa iplik iğneden geçemez. Olası iğne ve iplik kombinasyonları için sayfa 29 da “iğne, iplik ve kumaş arasındaki ilişki ve iplik gerginliğini ayarlama”ya bakın.

● İğne iplik takıcı kullanımını hazırlama

1

İğne en yüksek konumda olana kadar volanı kendinize döndürün.

* İğne en yüksek konumda değilse iplik iğneden geçmez

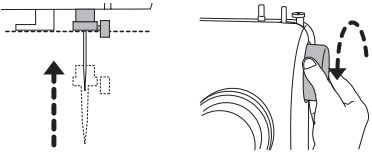

2

Desen seçim düğmesini “6” ye (düz dikiş) getirin.

* Aksi takdirde İğne iplik takıcı düzgün çalışmaz ve iplik iğneden geçemeyebilir.

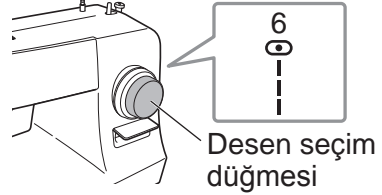

3

Baskı ayağı kolunu kaldırın.

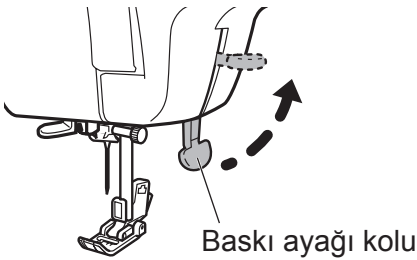

4

İpliğin iğne iplik kılavuzundan geçtiğini kontrol edin.

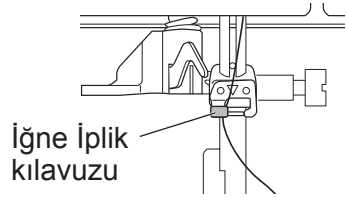

● İğne iplik takıcı mekanizmayı anlama

1 Alt

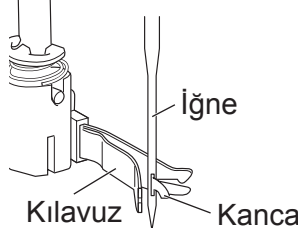
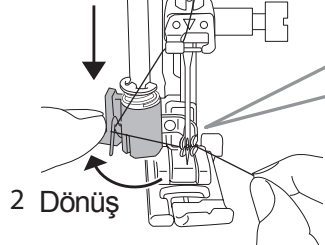

Kanca kılavuz içerisindedir. Kancayı iğneden geçirin, ipliği yakalayın, ardından ipliği iğneden çekin.

● İğne iplik takıcı kullanımı

1

İğne iplik takıcı kolunu tamamen alçaltırken, diyagramda gösterildiği gibi kılavuzda ipliği çekin.

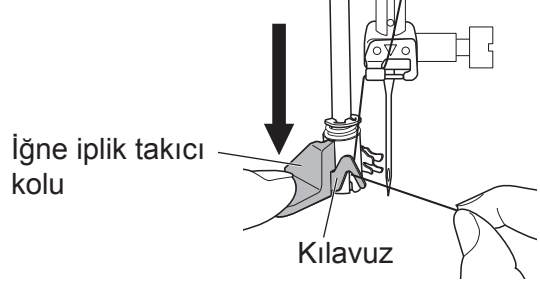

2

İğne iplik takıcı kolunu tamamen arkaya döndürün, ve iğne iplik takıcı yuvasından ipliği çekin.

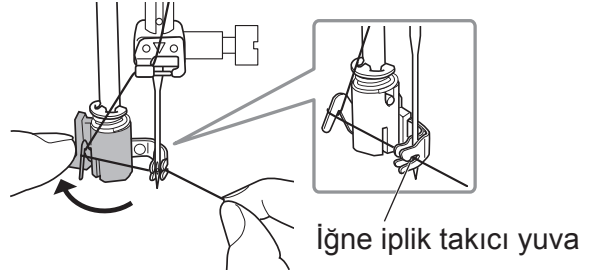

3

- ① İğne iplik takıcı kolu mümkün olduğunca kendinize yavaşça döndürün.
- ② İpliğin iğne gözünden geçtiğini kontrol edin.
- ③ İpliğin ucunu serbest bırakırken iğne iplik takıcı kolu serbest bırakın.

* İplik iğneden geçmezse iğnenin en yüksek konuma yükseltildiğini kontrol edin ve adım 1 ile başlayarak işlemi tekrar edin.

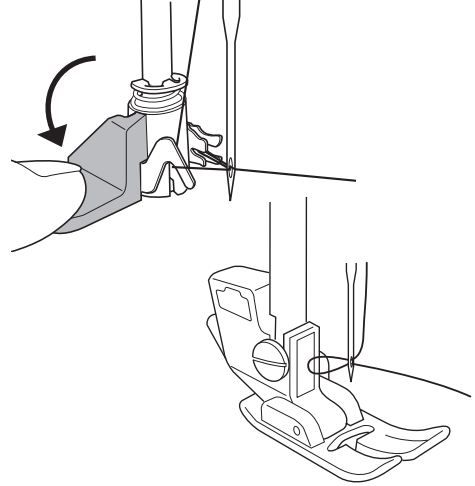

4

İğne arkasından ipliği çekin ve yaklaşık 15 cm ipliği arkaya çekin.

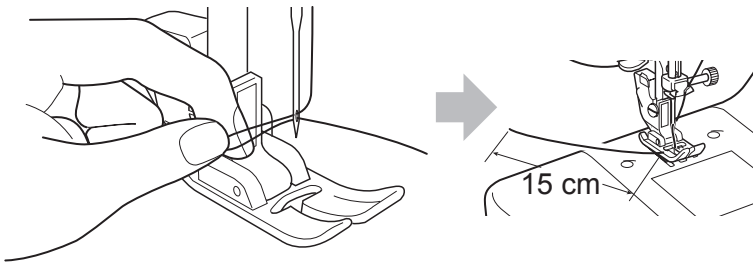

2

Dikiş hazırlık

Alt ipliđi yukarı çekme

1

Baskı ayađı kolunu kaldırın. Sol eliniz ile gevşekçe üst ipliđi tutun ve tam bir dönüş ile volanı kendinize döndürün.



İpliđi gerginken çekmeyin.

2

Alt ipliđi yukarı çekmek için sol elinizle üst ipliđi hafifçe çekin.

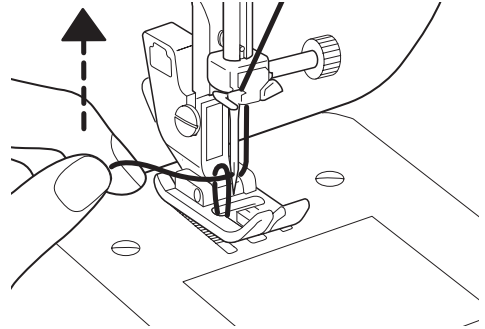

3

Alt ipliđi öne çekin.

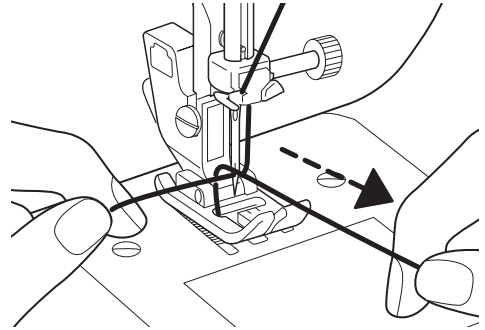

4

Her iki ipliđi hizalayın, oluktan (ok) ve baskı ayađı altından geçirin, ve arkaya yaklaşık 15 cm çekin.

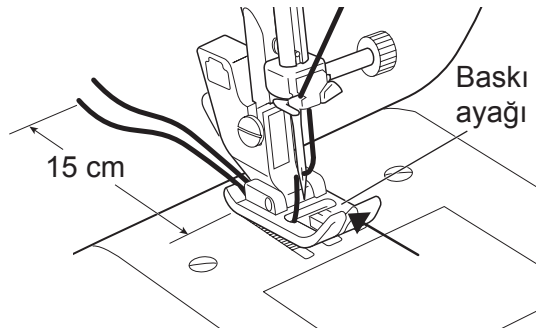

Dikiş deseni uygulama

! Dikkat



Desen seçim düğmesini çevirmeden önce dikiş makinasını kapatmak için ana güç düğmesini kullanın.

Aksi takdirde yaralanmaya neden olabilir.



İğne alçaltılmışken desen seçim düğmesini döndürmeyin.

Aksi takdirde iğne kırılabilir ve yaralanmaya neden olabilir.

İğneyi en yüksek konuma yükseltmek için kendinize karşı volanı döndürün.
Desen seçmek için Desen seçim düğmesi döndürün.

■ 1 - 15 dikiş desenlerini dikerken

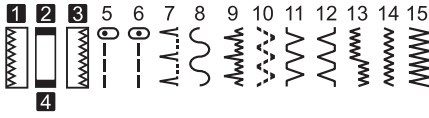

Düğme üzerindeki işaret
Uzunluk daha uzun olacaktır
Uzunluk daha kısa olacaktır

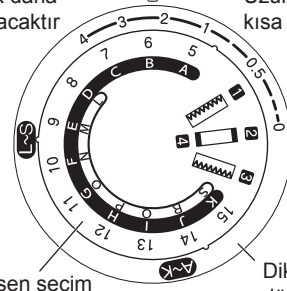

Desen seçim düğmesi

Dikiş uzunluğu düğmesi

1 Düğme üzerindeki işaret ile istenilen desen hizalanana kadar düğmeyi döndürün.

2 Düğme üzerindeki işaret ile istenilen dikiş uzunluğu hizalanana kadar düğmeyi döndürün.

* Dikiş uzunluğu 0 ile 4 arasında uygulanır.
Önerilen aralık desene göre farklılık göstereceğinden aşağıdaki tabloya bakınız.

Desen seçim düğme No.	Uygulama	Dikiş uzunluğu düğmesi (önerilen ayar)	Baskı ayağı
1, 2, 3, 4	İlik	0-4 (0.4~1)	İlik ayağı
5	Düz dikiş (sol taraf)	0-4 (1~4)	Zigzag dikiş ayağı
6	Düz dikiş (orta)	0-4 (1~4)	Fermuar ayağı
	Fermuar dikişi	0-4 (2~4)	
7	Gizli dikiş	0-4 (1~2)	Gizli dikiş ayağı *
8	Dekoratif dikiş	0-4 (1~4)	Zigzag dikiş ayağı
9	Streç kumaş gizli dikiş	0-4 (1~2)	Gizli dikiş ayağı *

Desen seçim düğme No.	Uygulama	Dikiş uzunluğu düğmesi (önerilen ayar)	Baskı ayağı
10	Tamir dikişi ince kumaş sürfile	0-4 (1~2)	Zigzag dikiş ayağı
11	Dekoratif dikiş Sürfile	0-4 (1~2)	
12	Dekoratif dikiş	0-4 (1~2)	Zigzag dikiş ayağı
13	Dekoratif dikiş	0-4 (1~2)	
14	Zigzag dikiş (orta)	0-4 (0.5~2)	Sürfile dikiş ayağı *
15	Zigzag dikiş (büyük) Sürfile	0-4 (1~4)	
	Sürfile	0-4 (1~4)	

* Sadece model XXX34C/34D/SuperJ34 ile verilmektedir.
Zigzag dikiş ayağı 7, 9, 15 için de kullanılabilir.

⚠ Dikkat



Desen seçim düğmesini kullanmadan önce dikiş makinesini kapatmak için ana güç anahtarını kullanın.
Aksi halde yaralanmaya neden olur.

■ Dikiş deseni A – K olduğunda



1 Düğme üzerindeki işaret ile istenilen desen hizalanana kadar düğmeyi döndürün.

2 Düğme üzerindeki işaret ile **A~K** hizalanana kadar düğmeyi döndürün.

* Dikiş uzunluğu 3 mm olarak sabittir ve ayarlanamaz.

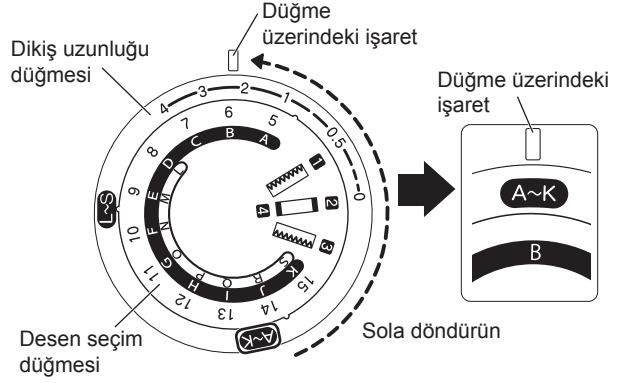

Desen seçim düğme No.	Uygulama	Dikiş uzunluğu düğmesi (önerilen ayar)	Baskı ayağı
A	Destekli düz dikiş (sol taraf)	A~K	Zigzag dikiş ayağı
B	Destekli düz dikiş (orta)		
C	Dekoratif dikiş Çift overlok		
D	Dekoratif dikiş		
E	Dekoratif dikiş		
F	Dekoratif dikiş		

Desen seçim düğme No.	Uygulama	Dikiş uzunluğu düğmesi (önerilen ayar)	Baskı ayağı
G	Dekoratif dikiş Overlok	A~K	Zigzag dikiş ayağı
H	Dekoratif dikiş Overlok		
I	Dekoratif dikiş		
J	Destekli zigzag dikiş (orta)		
K	Destekli zigzag dikiş (büyük)		

⚠ Dikkat



İğne alçak iken desen seçim düğmesini döndürmeyin.
Aksi takdirde iğne kırılır ve yaralanmaya neden olur.

■ Dikiş deseni L – S olduğunda

* L ile S arasındaki dikişleri sadece 34 dikiş programlılar dikebilir.



1 Düğme üzerindeki işaret ile istenilen desen hizalanana kadar düğmeyi döndürün.

2 Düğme üzerindeki işaret ile **L~S** hizalanana kadar düğmeyi döndürün.

* Dikiş uzunluğu 3 mm olarak sabittir ve ayarlanamaz.

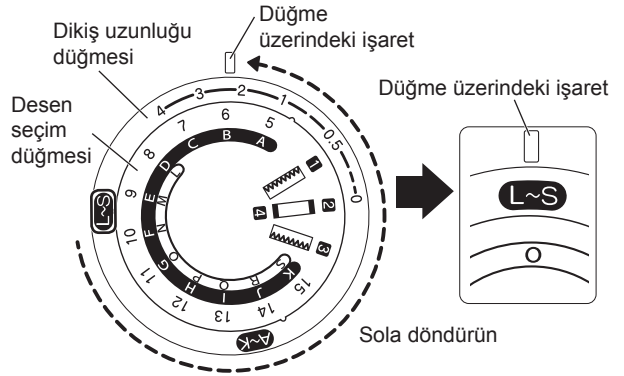

Desen seçim düğme No.	Uygulama	Dikiş uzunluğu düğmesi (önerilen ayar)	Baskı ayağı
L	Dekoratif dikiş	L~S	Zigzag dikiş ayağı
M	Dekoratif dikiş		
N	Fagot dikişi		
O	Aplike		
P	Aplike		
Q	Dekoratif dikiş		

Desen seçim düğme No.	Uygulama	Dikiş uzunluğu düğmesi (önerilen ayar)	Baskı ayağı
R	Dekoratif dikiş	L~S	Zigzag dikiş ayağı
S	Dekoratif dikiş		

Baskı ayağı deęiřtirme

! Dikkat



Baskı ayađını deęiřtirmeden önce, Dikiř makinasını kapatmak için ana güç düğmesini kullanın.
Aksi takdirde yaralanmaya neden olabilir.

● Sökme

1 Baskı ayađı kolunu kaldırın.

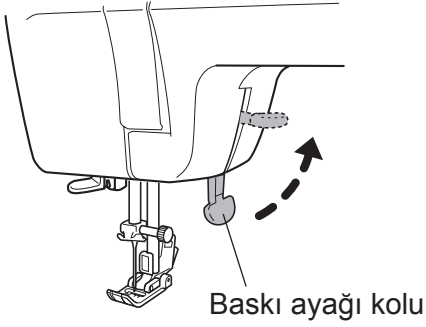

2 İğneyi kaldırmak için volanı kendinize döndürün.

Not:
Asla yanlış yöne döndürmeyin.

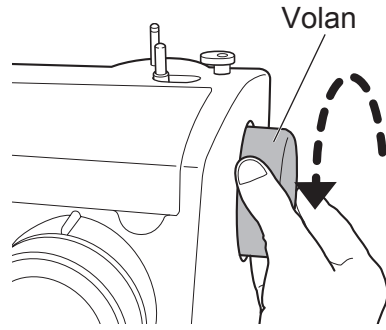

3 Baskı ayađını serbest bırakmak için baskı ayađı tutucu kolunu ok yönünde bastırın.

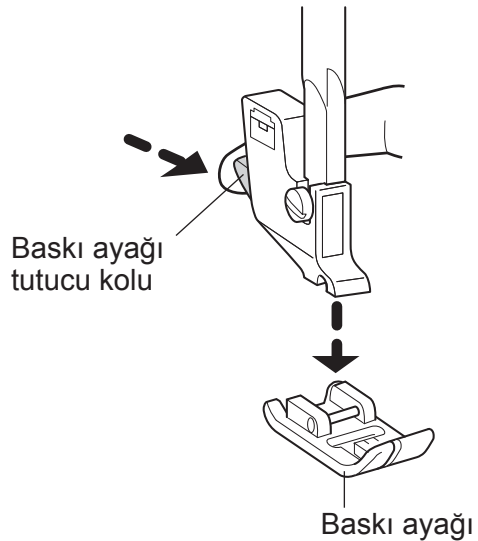

● Kurulum

- 1 Baskı ayağı tutucuda baskı ayağı pimini doğrudan oluk altına konumlayın.

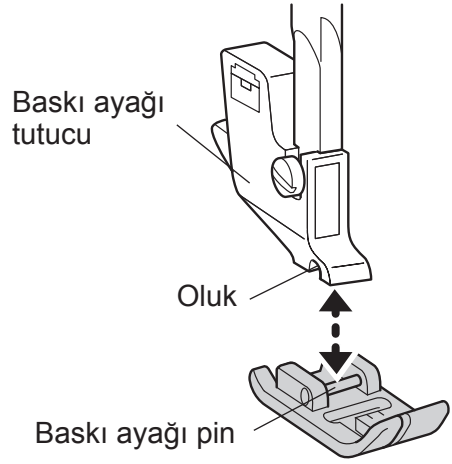

- 2 Baskı ayağını emniyete almak için baskı ayağı kolunu alçaltın.

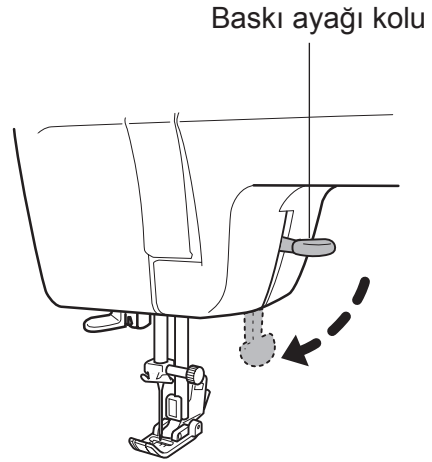

İpucu

Baskı ayağını kaybetmeyi önlemek için makineyi kullanılmadığında iğne ve baskı ayağı alçaltılmış halde saklamayı öneririz.

İğneyi Değiştirme

⚠ Dikkat



İğneyi değiştirmeden önce, Dikiş makinasını kapatmak için ana güç düğmesini kullanın.

Aksi takdirde yaralanmaya neden olabilir.

Kırık iğne tehlikelidir. Çocuklardan uzak güvenli yerde bertaraf edildiğinden emin olun.

Aksi takdirde yaralanmaya neden olabilir.

1 İğneyi iğne plakasından yüksekçe yükseltmek için volanı kendinize döndürün.

İğne plakası için tornavida

2 Bir elinizle iğneyi tutun, iğne plakası için iğne bağcığı plakasını tornavida ile gevşetin ve iğneyi sökün.



Not:

iğne bağcığı vidasını sökmeyin. İğneyi sökmek için iğne bağcığı vidasını gevşetin.

3 İğne düz yüzeyini arkaya yaslayın ve pim ile temas edene kadar takın.

İğne plakası için tornavida ile iğne bağcığı vidasını iyice sıkın.

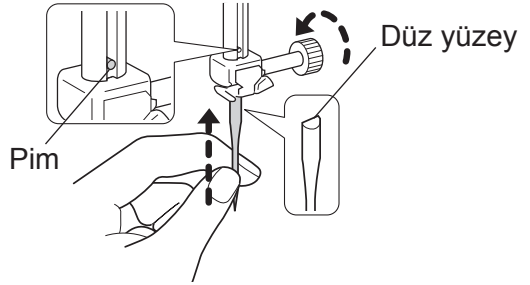

● Doğru İğne seçimi

Hatalı iğne kullanılırsa sadece dikiş performansını bozmayacak iğne plakası ya da kancaya hasar verecektir veya iğneyi kıracaktır.

○ İyi İğne

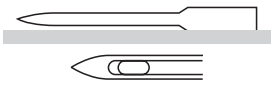

* Yanlış dikiş ya da iplik kırılması halinde iğneyi yenisi ile değiştirin.

× Hatalı İğne



Tüm İğne büküktür.





İğne ucu ezilmiş / aşınmış tır



İğne ucu eğ iktir

İğne, iplik ve kumaş arasındaki ilişki ve iplik gerginliğini ayarlama

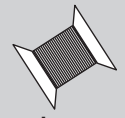
İğne ve iplik kumaş tipine eşleşmesi için değiştirilecekse dikiş kalitesi iyileşecektir. Aşağıdaki tablodaki talimatları izleyin.

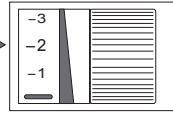
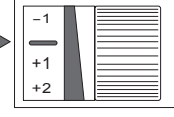
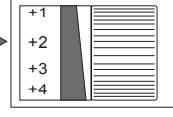
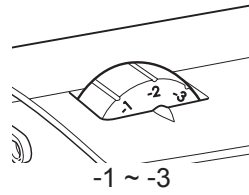
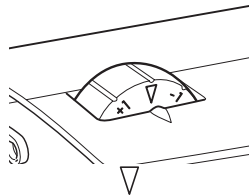
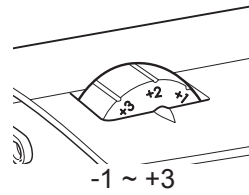
		İnce kumaş	Normal kumaş	Kalın kumaş
İğne iplik ve kumaş arasındaki ilişki	 İğne	No. 11/75	No. 14/90	No. 16/100
	 İplik	Polyester No. 90 Pamuk No. 80 - 120 İpek No. 80	Polyester No. 50 - 60 Pamuk No. 60 - 80 İpek No. 50 - 80	Polyester No. 30 - 50 Pamuk No. 40 - 50 İpek No. 50
	 Kumaş	Normal arka kumaş Quipler Jorget Patiska Dantel, vs.	Normal ön kumaş Broad Yumuşak kot Saten Pile Gingham, vs	Perde Kot Kapitone Yapağı Tüvit Keçe, vs.
Referans iplik gerginliği	Üst iplik gerginliği düğmesi	● C tipi  -1 ~ -3	 -	 +1 ~ +3
		● D tipi  -1 ~ -3	 -	 -1 ~ +3

- Gergin kumaş dikiş hizalanması için toplu iğne kullanın.
- Ev tipi dikiş makinesi iğnesi olarak belirlendiği kontrol edildikten sonra aksesuar olarak dahil olmayan iğneleri satın alınız.
- Üst/alt iplik için aynı tür iplik kullanın.
- İğne numarası ne kadar büyükse iğne o kadar kalın olacaktır, iplik numarası ne kadar büyükse iplik o kadar ince olacaktır.
- Normalde Üst iplik gerginliği düğmesi ayar “ — ” (C tipi) / “ ∇ ” (D tipi) ile dikiş.

Düz dikiş ve ters dikiş

⚠ Dikkat



Dikiş sırasında aşırı kumaşı çekmeyin.
Aksi takdirde iğneyi kırabilir ve yaralanmaya sebep olabilirsiniz.

● Düz dikiş

1 İğneyi kaldırmak için volanı kendinize döndürün.

2 Desen seçmek için Desen seçim düğmesi döndürün.
Dikiş uzunluk düğmesini “1” ve “4” arasında ayarlayın.

Zigzag dikiş ayağı
(Orijinalde dikiş
makinesine bağlıdır)

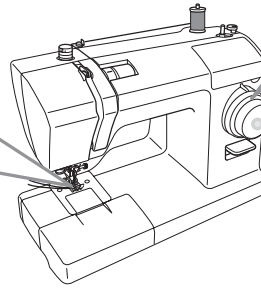

1~4

5

6

(Baskı ayağı değiştirmeye dair bilgiler için sayfa 26 da “baskı ayağını değiştirme” bölümüne bakın.)

3 Kumaşı konumlayın ve Baskı ayağı kolunu alçaltın.

Dikişe başlamak için Ayak kumandasına basın.

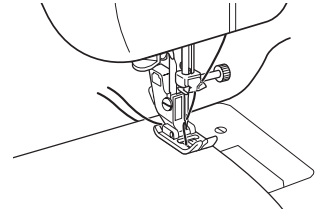

● Dikiş ucu

Dikişten sonra iğne en yüksek konuma gelene kadar volanı kendinize döndürün.

Baskı ayağını kaldırın ve kumaşı arkaya çekin.

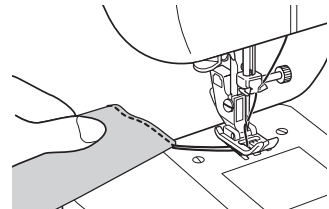

● İplik kesici

■ Tüm modeller

İki ipliği hizalayın, ve baskı çubuğunda iplik kesici ile kesin.

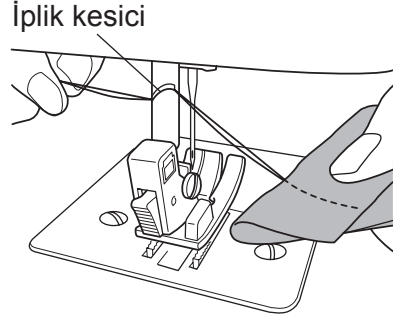

■ D tipi / CEV / JNS34CT

İki ipliği hizalayın, ve alın kapağında iplik kesici ile kesin.

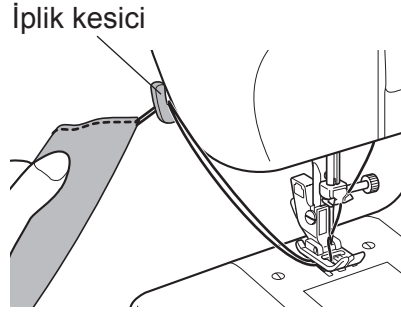

● Geri dikiş

Geri dikiş ipliğin çözülmesini önlemek için dikiş başında ve sonunda yapılır.

Geri dikiş geri dikiş kolunu aşağı bastırırken yapılmaktadır.

- Dikiş başlangıcında çözülmesini önlemek için kumaş kenarından 1 cm dikiş.
- Dikiş sonunda 3-4 geri dikiş dikiş.

Not:

Dikişi ileri yöne döndürmek için geri dikiş kolundan parmağınızı çekin.

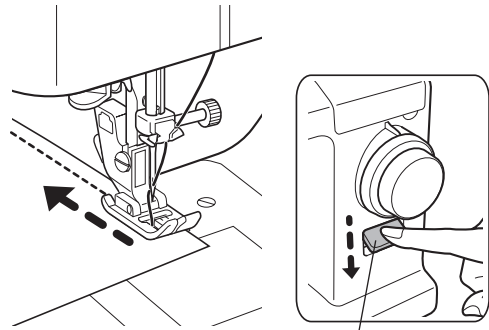

Geri dikiş kolu

● Kalın kumaş dikişi

Kalın kumaş üzerinden dikerken baskı ayağı eğilebilir ve kumaştan dikilemeyebilir.

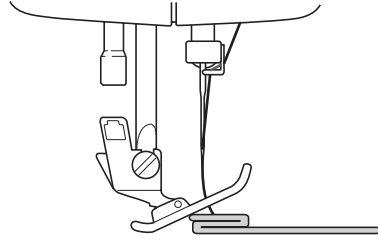

Baskı ayağı altında dikmek istediğiniz kalınlıkta kumaş ya da kalın kağıt koyun. Bu düzgün dikiş sağlayacaktır.

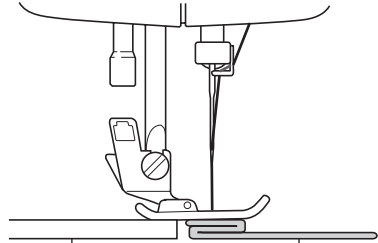

Kumaş ya da kalın kağıt Dikiş kumaşı

● İnce kumaş dikişi

İnce kumaş dikerken bazen kumaşlar düzgün hizalanmayabilir. Böyle zamanlarda kumaş altında ince kağıt konulursa dikiş kolaylaşır. Dikişten sonra kağıdı dikkatlice çıkarın.

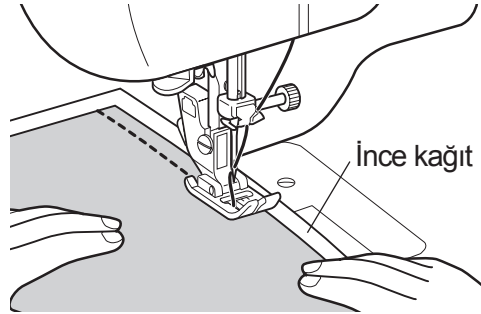

İnce kağıt

● Dikimi zor kumaş dikimi

Deri gibi dikimi zor kumaş dikerken silindir ayak kullanın.

* Silindir ayak sadece model XXX34C/34D / SuperJ34 / SPJ34XL / CEV ile verilmektedir.

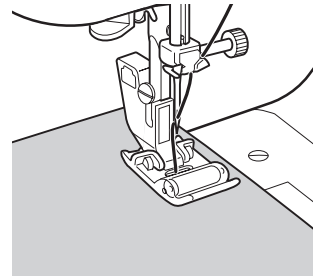

● Boru şekilli kumaş dikiş

1 Yardımcı tablayı (Aksesuar kutusu) ok yönünde çekin.

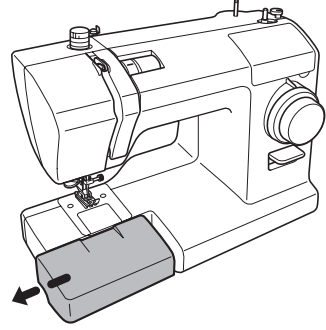

2 Diyagramda gösterildiği gibi makine serbest kolu üzerinden çekerek pantolon gibi boru şekilli kumaşları dikebilirsiniz.

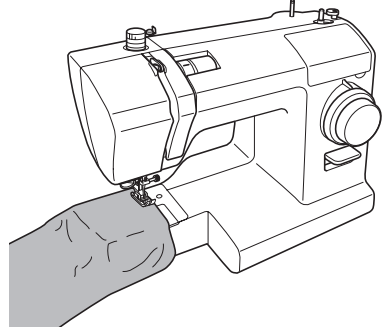

3

Dikiş

Zigzag dikiş

Aplike ve Sürfile dikiş gibi çeşitli zigzag uygulamaları vardır.

1 İğneyi kaldırmak için volanı kendinize döndürün.

2 Desen seçmek için Desen seçim düğmesini döndürün.

Dikiş uzunluk düğmesini “0,5” ile “4” arasında ayarlayın.

Zigzag dikiş ayağı
(orijinalde dikiş
makinesine bağlıdır)

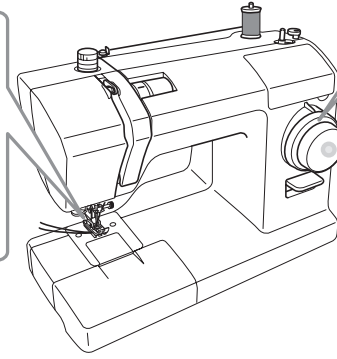

0,5~4

14

2,5

15

5,0 mm

(Baskı ayağını değiştirmeye dair bilgiler için sayfa 26 da “Baskı ayağını değiştirme”ye bakın.)

3 Kumaşı konumlayın ve baskı ayağını alçaltın.

Dikişe başlamak için ayak kumandasına basın.

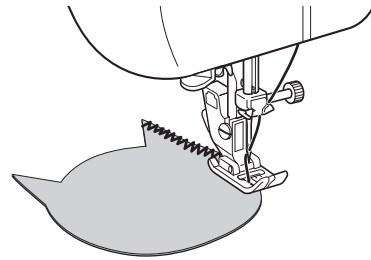

İplik gerginliğinin ayarlanması

• Üst iplik gerginliği için ayarlama yöntemi

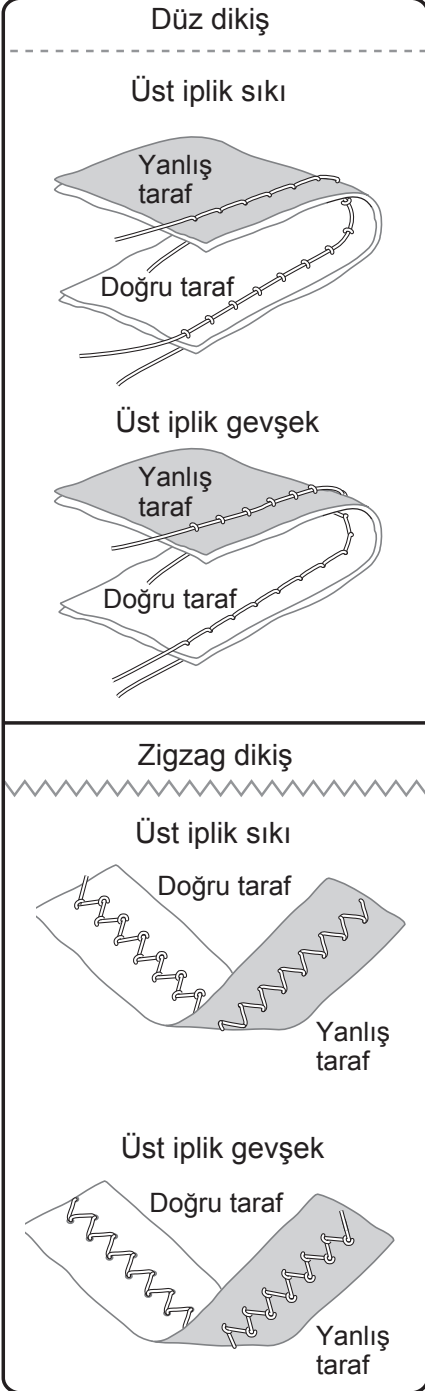

• Üst iplik sıkı

C tipi

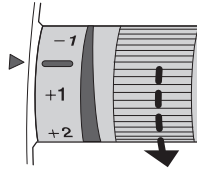

D tipi

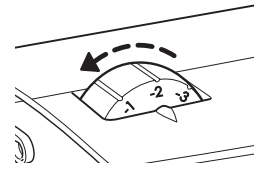

Üst iplik gerginliğini azaltın.

• Üst iplik gevşek

C tipi

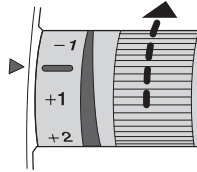

D tipi

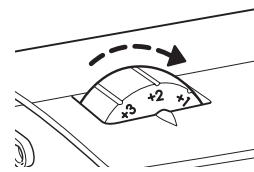

Üst iplik gerginliğini artırın.

Not:

Üst iplik gerginliğini ayarladığınızda bile gerginlik değişmiyorsa üst ipliği geçirin ve ipliği tekrar alçaltın.

İlik dikişi

Düğme büyüklüğünü eşleştirmek için ilik dikişi mümkündür.
Gergin kumaş ya da İnce kumaş için daha iyi ilik dikişi için dengeleyici kullanılması önerilir.

! Dikkat



Baskı ayağını değiştirmeden önce Dikiş makinasını kapatmak için ana güç düğmesini kullanın.
Aksi takdirde yaralanmaya neden olabilir.

1

İlik ayağını değiştirin.

Dikiş uzunluk düğmesini "0,4" ile "1" arasında ayarlayın.

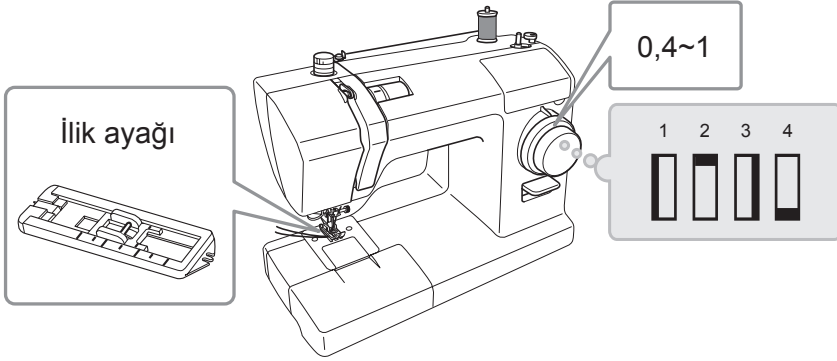

(Baskı ayağını değiştirmeye dair bilgiler için sayfa 26 da "Baskı ayağını değiştirme"ye bakın.)

2

Kumaşda ilik büyüklüğü ve çizgileri ayarlayın.

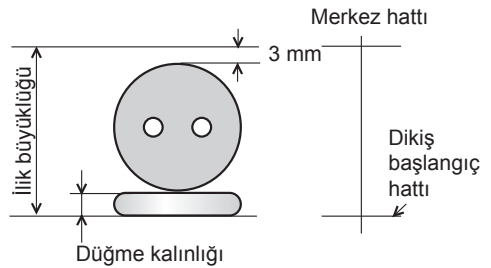

(Düğme çapı+düğme kalınlığı+3mm)

3

Kılavuz hattı ile size en yakın ilik ayak bölümünü hizalayın ve kumaşta dikiş başlangıç hattına baskı ayağını alçaltın.

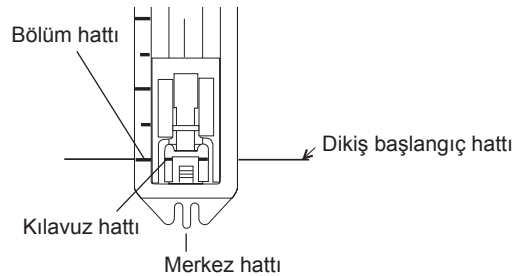

- 4** İğneyi en yüksek konuma yükseltin, desen düğmesini "1" e ayarlayın, sol tarafı dikiş dikin ve kumaşta işaretli çizgide durun.

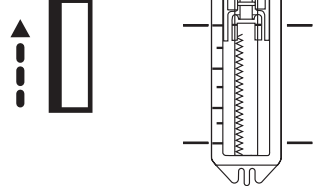

- 5** İğneyi en yüksek konuma yükseltin, desen düğmesini "2" ye ayarlayın ve 5 - 6 çubuk teyel dikiş dikin.

Desen seçim düğmesinde "2" ve "4" aynı düğme konumunu kullanın.

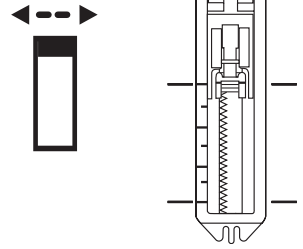

- 6** İğneyi en yüksek konuma yükseltin, desen düğmesini "3" e ayarlayın, Sağ tarafı dikiş dikin ve kumaşta işaretli çizgide durun.

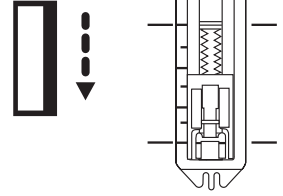

- 7** İğneyi en yüksek konuma yükseltin, desen düğmesini "4" e ayarlayın ve 5 - 6 çubuk teyel dikiş dikin.

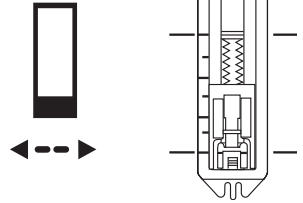

⚠ Dikkat



İliği kesmek için ilik kesici kullanıldığında kumaşı kesici önünden tutmayın.

Aksi takdirde eliniz yaralanabilir.

8

Dikiş kesmemeye dikkat ederek, merkezi kesmek için ilik kesici kullanın.

Not:

İşaretleme pimi teyel alanında ise ilik kesici ile çubuk teyel kesmeyi önlemeye yardımcı olur.

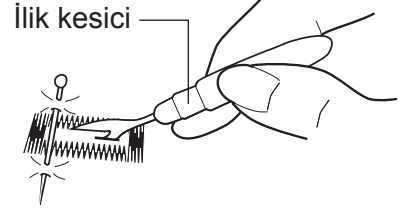

● İlik dengesi ayarlanması

- Dikişler arasındaki dengeyi ayarlamak için ilik ayar vidası kullanın (arka taraf).
- Tornavidanız ile döndürerek ayarlayın.
- 90°den fazla vidayı döndürmeyin.

Not:

İlik ayar vidası orijinal konumu makine modeline göre değişiklik gösterir.



İliğin sağ kısmında dikişler gevşekse hafifçe “-” yönüne dönderin.

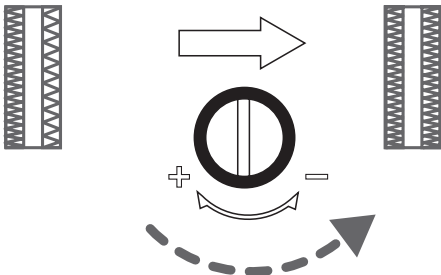

İliğin sol kısmında dikişler gevşekse, hafifçe “+” yönüne dönderin.

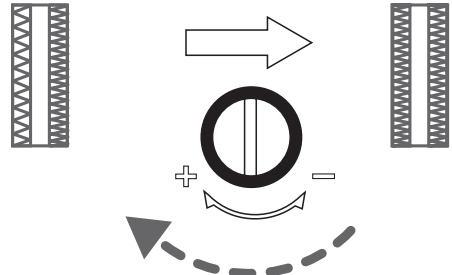

Sürfile dikiş

Bu kumaş kenarında çözülme önleyen bir dikiş yöntemidir.

! Dikkat



Baskı ayağını değiştirmeden önce dikiş makinasını kapatmak için ana güç düğmesini kullanın.
Aksi takdirde yaralanmaya neden olabilir.

3

Dikiş

- 1 **Zigzag dikiş ayağı ya da Sürfile dikiş ayağı değiştirin.**
Dikiş uzunluk düğmesini "1" ile "4" arasında ayarlayın.

Not:
İnce kumaş dikileceğinde Desen No.10 seçin.

Zigzag dikiş ayağı



Sürfile dikiş ayağı

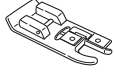

* Sürfile dikiş ayağı sadece model XXX34C/34D / SuperJ26/34 / SPJ26/34XL / CEV ile verilmektedir.

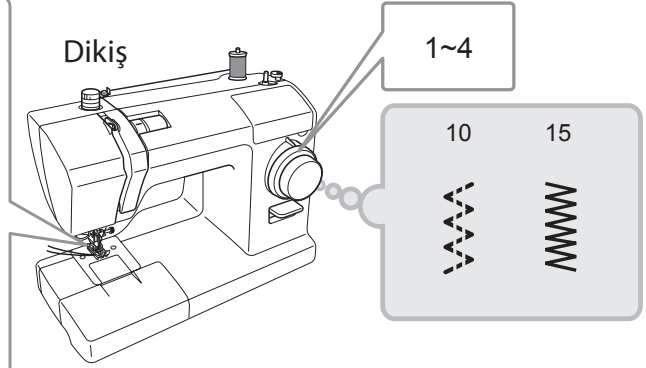

(Baskı ayağını değiştirmeye dair bilgiler için sayfa 26 da "Baskı ayağını değiştirme"ye bakın.)

- Zigzag dikiş ayağı kullanılacağında

- 2 Kumaşı konumlayın böylelikle iğne sağa hareket ettiğinde iğne kumaş kenarına hafifçe uzanır.

Sağ iğne giriş noktası

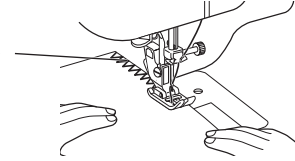

- Sürfile dikiş ayağı kullanılırken

- 2 Ayakta kılavuza karşı kumaş kenarı ile dikiş.

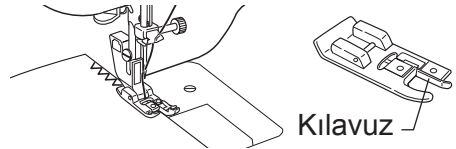

! Dikkat



Sürfile Dikiş ayağı ile dikiş sayısı 10 kullanmayın.
Aksi halde iğne baskı ayağına çarpacaktır ve kırılacak ya da yaralanmaya neden olacaktır.

Fermuar dikiş

! Dikkat



Baskı ayağı deęiřtirmeden önce Dikiř makinasını kapatmak için ana güç düęmesini kullanın. Aksi takdirde yaralanmaya neden olabilir.

1

Fermuar ayaęını deęiřtirin. Dikiř uzunluk düęmesini „2“ ile „4“ arasında ayarlayın.

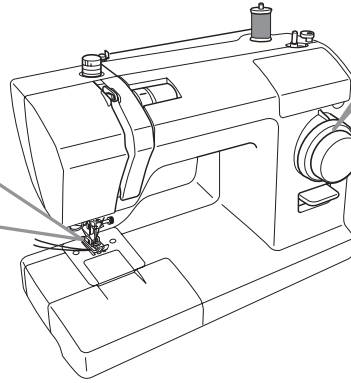
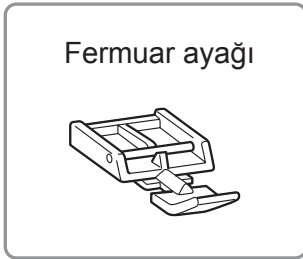

(Baskı ayaęını deęiřtirmeye dair bilgiler için sayfa 26 da “Baskı ayaęını deęiřtirme”ye bakın.)

● Fermuar sol tarafını dikme

2

Baskı ayaęı Tutucuya fermuar ayaęı saę pimini ayarlayın.

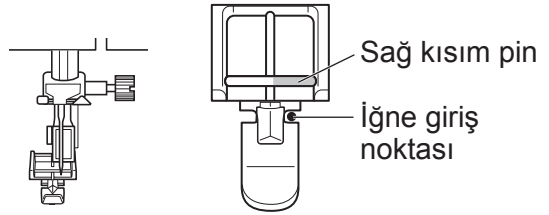

3

Fermuar ve kumařı hizalayın.

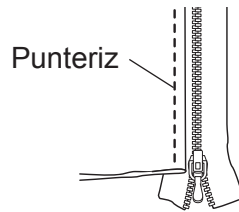

4

Kumařı konumlayın böylelikle fermuar baskı ayaęı saę kısmında olacaktır.

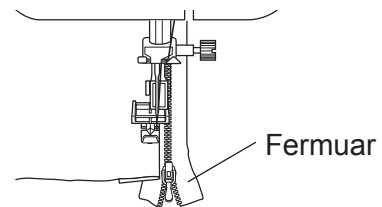

- 5** Baskı ayağı kaydırıcı ile temas kurmadan önceki ana kadar dikiş yapın ve dikiş makinesini durdurun.

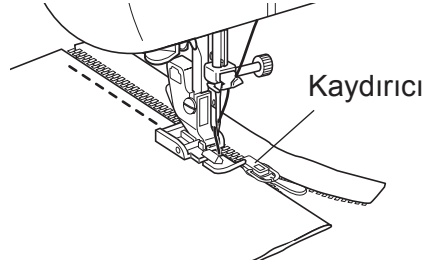

- 6** İğneyi kumaşa doğru alçatmak için Volanı kendinize döndürün.

- 7** Baskı ayağını kaldırın.

- 8** Baskı ayağının arka kısmına kaydırıcıyı hareket ettirin ve dikiş bitirin.

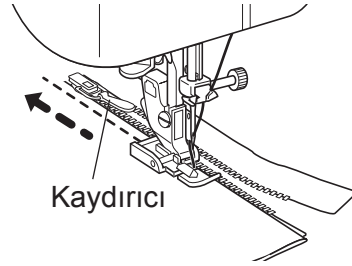

● Fermuar sağ kısmını dikme

- 9** Baskı ayağını serbest bırakın ve sağ kısım pime ayarlayın. Sol kısım için aynı prosedürleri kullanarak fermuar sağ kısmını dikiş yapın.

Not:
Sol kısımdaki aynı direktifler ile dikiş yapma yanlış hizalı dikiş önlemeye yardımcı olur.

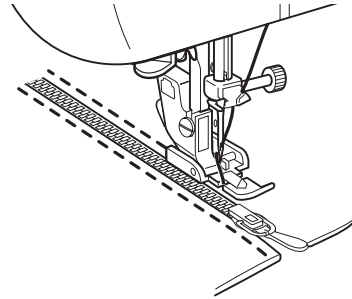

Gizli dikiş

Bu dikiş yönteminde dikiş kumaş önünde gözükmez.

⚠ Dikkat



Baskı ayağını değiştirmeden önce dikiş makinasını kapatmak için ana güç düğmesini kullanın.
Aksi takdirde yaralanmaya neden olabilir.

1

Zigzag dikiş ayağını ya da gizli dikiş ayağını değiştirin.
Dikiş uzunluk düğmesini “1” ile “2” arasında ayarlayın.

Zigzag dikiş ayağı



Gizli dikiş ayağı

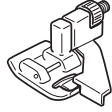

* Gizli dikiş ayağı ce model XXX34C/34D / SuperJ26/34 / SPJ26/34XL / CEV ile verilmektedir.

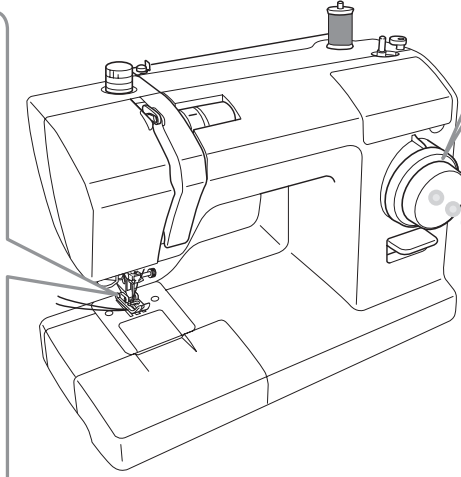

1~2

7

9

(Baskı ayağını değiştirmeye dair bilgiler için sayfa 26 da “Baskı ayağını değiştirme”ye bakın.)

2

Kumaş etrafında Sürfile dikiş dikiş ve kumaşı şekilde gösterildiği gibi katlayın.

* Kumaş kenarından 6-8 mm pliye punteriz uygulayın ya da ütöleyin.

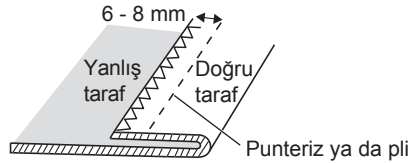
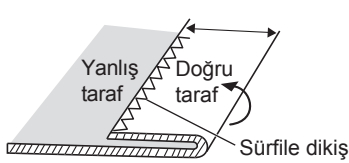

3

Ütölenen Punteriz ya da plide yanlış taraf yukarı bakacak şekilde kumaşı katlayın.

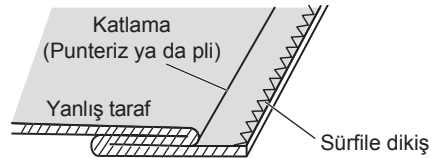

4

İğne sol tarafta olana kadar volanı kendinize döndürün.

Sol tarafta iğne →

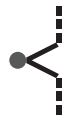

5

İğne hafifçe kat yerine gelecek şekilde kumaşı konumlayın.

Zigzag dikiş ayağı

Kat

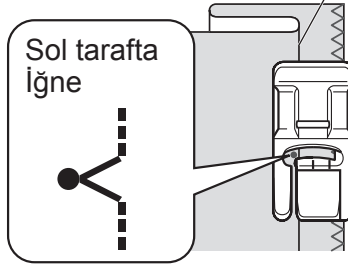

Gizli dikiş ayak

Kat

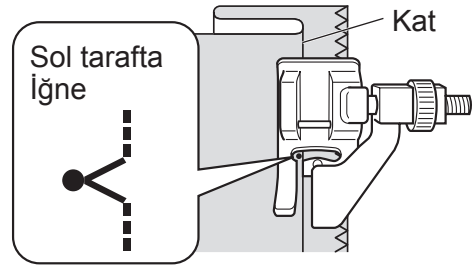

- Zigzag dikiş ayağını kullanırken

6

Baskı ayağını alçaltın ve dikiş başlayın. Katı yakalayan dikiş parçası kumaşta Doğu tarafından görünecektir. Dikiş çok büyük ya da küçük olmayacak şekilde eşit dikiş.

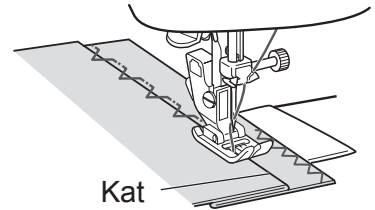

- Gizli dikiş ayağını kullanırken

6

Baskı ayağını alçaltın, kat kılavuz ile hizalanacak şekilde vidayı ayarlayın ve Kılavuza karşı kat ile dikiş.

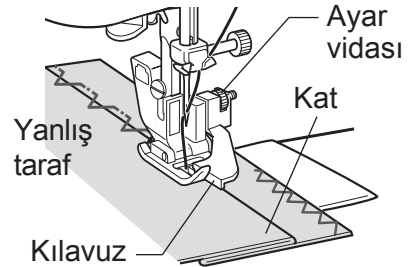

7

Dikişten sonra, punterizi çekin ve kumaşı katlayın.

■ Dengeli dikiş

Küçük dikişler Doğru tarafta eşit yer almalı.

Yanlış taraf

Doğru taraf

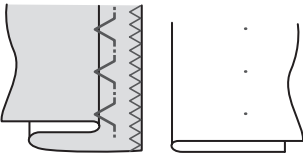

(katlanmamışken)

■ Sorun giderme

İğne katta çok fazla

Yanlış taraf

Doğru taraf

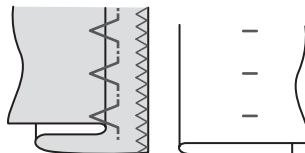

Doğru tarafta büyük dikişler.

İğne katta yok

Yanlış taraf

Doğru taraf

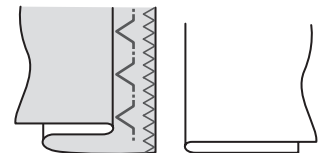

Gizli dikişler gözüküyor.

4

Bakım

Uygun gözetim ve denetim altında olmamaları durumunda dikiş makinasının temizlik ve bakımı çocuklar tarafından yapılmamalıdır.

Besleme dişlisi ve yatak alanı bakımı

Dikiş makinesi bir gürültü yapıyorsa veya yavaş dönüyorsa, besleme dişlisi ya da yatak alanında iplik atık veya toz olabilir. Besleme dişlisi ve yatak alanında bakım yapın.

! Dikkat



Besleme dişlisini temizlemeden önce dikiş makinasını kapatmak için ana güç düğmesini kullanın ve prizden elektrik fişini çekin.
Aksi takdirde yaralanmaya neden olabilir.

Dikkat

Deterjan, çamaşır suyu, benzin veya tiner kimyasal bezler kullanmayın.
Aksi takdirde renk değişimi ve çatlaklara neden olabilir.

● Besleme dişlisi ve yatak alanı temizliği

1

Baskı ayağı ve iğneyi sökün.

Desen seçim düğmesini "6" ya getirin ve besleme dişlisini kaldırmak için volanı kendinize döndürün.

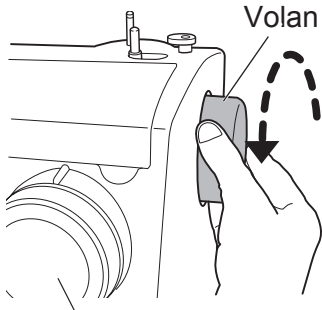

Desen seçim düğmesi

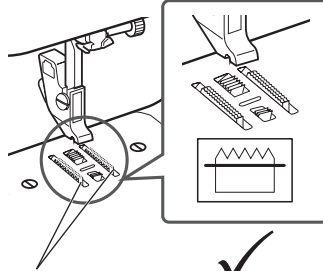

Besleme dişlisi

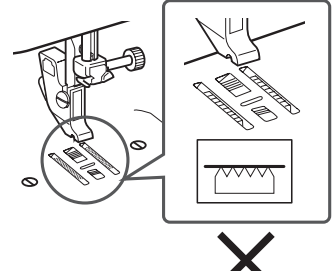

2

İğne plakasında vidaları gevşetmek için tornavida kullanın ve iğne plakasını sökün.

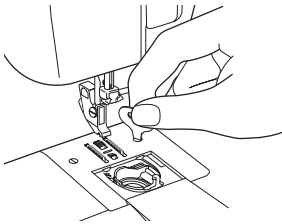

3

Mekiği yukarı kaldırın böylelikle şekilde gösterildiği gibi "c" bölümü "d", bölümüne hareket edecek.

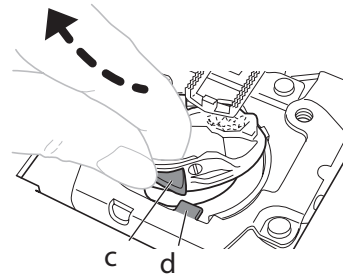

c d

4**Mekiği ok yönünde dışarı çekin.****Not:****Aşırı güç ile çekmeyin, aksi halde mekik kırılacaktır.**

* Mekik dışarı çekilemezse, adım **3** den başlayarak işlemi tekrarlayın.

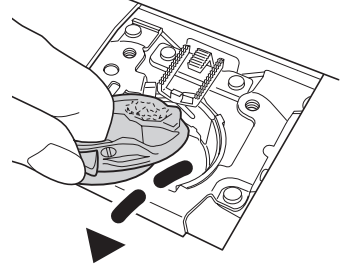
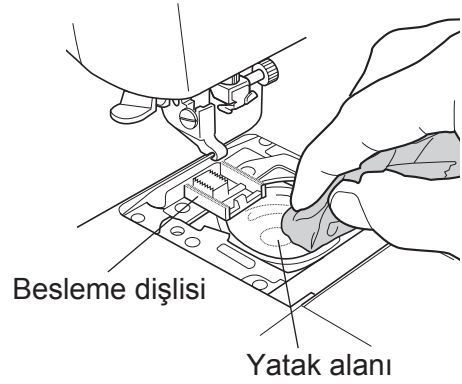
**5****Besleme dişlisi ve yatak alanından iplik parçası ve kiri uzaklaştırın, ve yumuşak bez ile silin.****İplik parçası ve toz elektrik süpürgesi ile uzaklaştırılabilir.****4****Bakım**

● Mekiği bağlama

- 1** Mekiği konumlayın böylece mekik de "a" kısmı dikiş makinesinde "b" kısmı altında olacaktır.

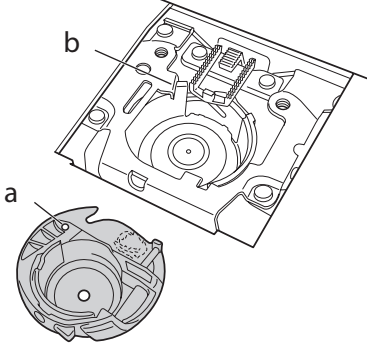

- 2** Mekik sola eğildiğinde şekilde gösterildiği gibi yatak alanına mekiğin sol kısmını takın.

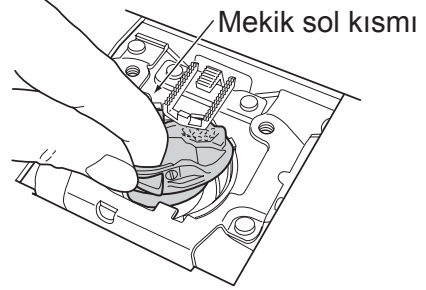

- 3** Yatak alanına mekik sağ kısmını yerleştirin böylelikle mekikte bölüm "c" dikiş makinesinde "d" sol kısmında olacaktır.

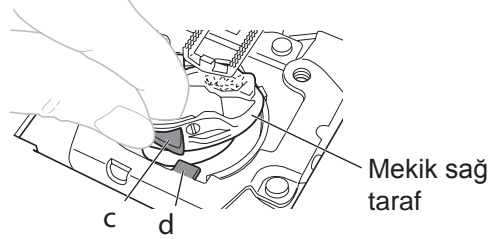

- 4** Mekiğin yatak alanına tamamen monte edildiğinden emin olun.

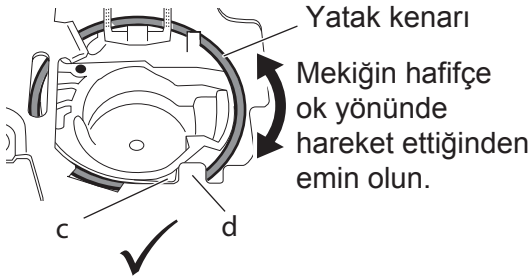

<Doğru kurulduğunda>

- Tüm mekik yatak alanına yerleşecektir böylelikle yatak alanı kenarı görünür olacaktır.
- Mekikte bölüm "c" dikiş makinesinde bölüm "d" sol kısmındadır.

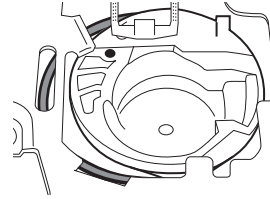

<Doğru kurulmadığında>

- Mekik sağ tarafı yatak alanı kenarını kaplamaktadır ve mekik eğilmiştir.

Not:

Mekiği dikkatlice kontrol edin, mekik "c" bölümü sağdaki diyagramda gösterildiği gibi mekik "c" bölümü makinede "d" bölümü solunda olmuşsa bile yanlış kurulmuştur.

5

Diyagramda gösterildiği gibi konumlanan mekikte "a" işareti ile iğne plakasını bağlayın.

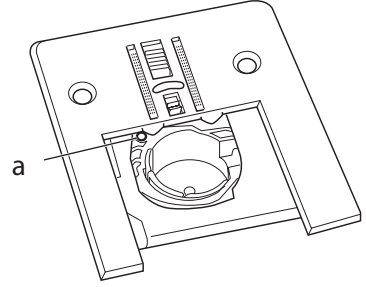
**6**

- ① İğne plakası vidasını sıkın.
- ② Baskı ayağını bağlayın ve iğneyi takın.
- ③ İğnenin iğne plakası deliğine doğruca girdiğini kontrol edin.

* Mekik düzgün kurulmazsa volan düzgün dönmez. Bu meydana gelirse iğne plakası ve mekiği sökün ve tekrar bağlayın.

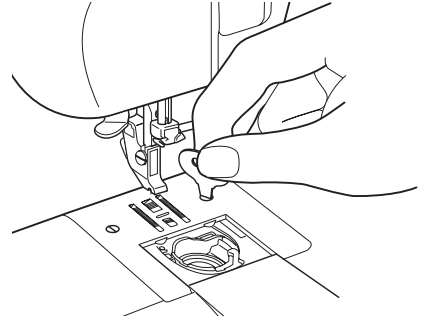
**4****Bakım**

Ampülü deęiřtirme

! Uyarı



Ampülü deęiřtirmeden önce dikiř makinasını kapatmak için ana güç düęmesini kullanın, prizden fiři sökün ve ampül soęuyana kadar bekleyin.

Aksi takdirde yanık ya da elektrik çarpmasına neden olabilir.

1

Vidayı tornavidanız ile gevřetin ve alın kapaęını ok Yönunde çikarın.

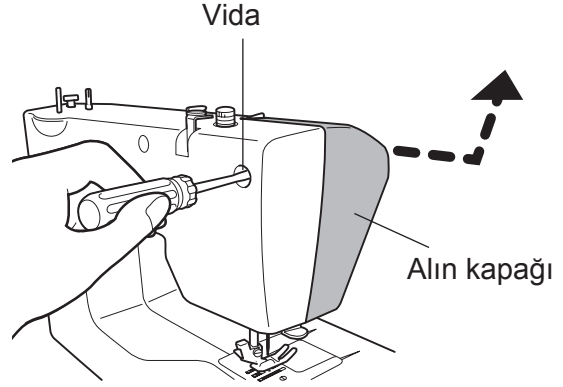

2

řekildeki gibi ampülü saat yönu tersine döndürün ve sökün.

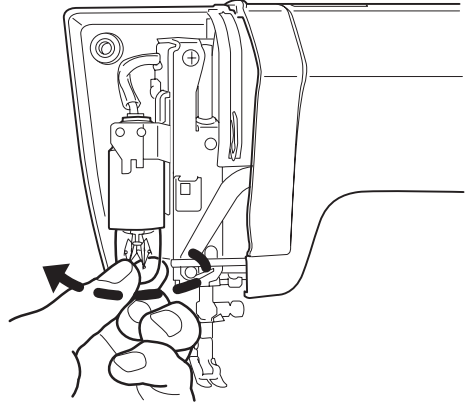

3

Kurmak için yeni ampülü saat yönu döndürün.

Not:
15 W maksimum güç ile ampülü kullanın.

4

Ampülü deęiřtirdikten sonra her zaman alın kapaęını tekrar takın.

Çift yalıtımlı ürün servisi (230V-240V)

Çift-yalıtımlı bir ürün olarak, iki yalıtım sistemi topraklama yerine verilmiştir. Ne topraklama olmaması çift yalıtımlı ürün verildiği ne de topraklama için ürüne eklendiği anlamına gelir. Bir çift-yalıtımlı ürünün servisi azami dikkat gerektirir ve sadece onun sorumluluğu altında sistem bilgisi olan kalifiye servis personeli tarafından yapılmalıdır. Çift-yalıtımlı bir ürün için yedek parçalar ürün içinde bu kısımlar ile aynı olmalıdır. Sembolü çift yalıtımlı ürün üzerinde işaretlenmiştir.

Akkor lambaya dair uyarı

Ürün monte akkor lambası ev aydınlatma için uygun değildir ve özellikle dikiş makinesi dikiş alanı aydınlatması için tasarlanmıştır.

Sorun giderme

Problem nedir? Onarım için servis merkezine başvurmadan önce aşağıdaki olasılıkları kontrol edin.

Sorun	Nedeni	Karşı önlem	Sayfa
Makine çalışmıyor	Fiş takılı değil	Fişi doğruca bağlayın	12
	Ana güç düğmesi kapalı	Dikiş makinesini açın	12
	İplik yatak alanında gergin ya da yatak alanında kırık iğne var	Yatak alanını temizleyin	44
	İplik sarıcı mil sağa doğru itilmiş	İplik sarıcı mili sola itin	14
Makine çok gürültülü ve yavaş	Besleme dişlisi ve yatak alanında iplik ya da kir var	Besleme dişlisi ve yatak alanında iplik ya da kir temizleyin	44
İğne sürekli kırılıyor	İğne makineye ters takılı	İğneyi düzgün takın	28
	İğne bağcığı vidası gevşek	Vidayı iyice sıkın	28
	İğne kumaş için çok ince	Kumaş için uygun büyüklükte iğne kullanın	29
	Üst iğne gerginliği çok sıkı	Üst gerginliği gevşetin	35
	Masura doğru konumda değil	Masurayı doğru konuma getirin	46
Üst iplik sürekli kırılıyor	Makineye yanlış şekilde ip takılı	Dikiş makinesi ipini tekrar yerleştirin	16-19
	İplik masura ya da yatak alanı sürekli gergin	İplik gerginliğini sökün ve besleme dişlisi ve yatak alanı	44
	Üst iplik gerginliği sıkı	Üst gerginliği gevşetin	35
	İğne eğik ya da iğne ucu kırılı	Yeni iğne yerleştirin	28
	İğne yanlış takılı	İğneyi düzgün takın	28
	İplik kötü kaliteli iplik	İyi kalite kullanın önerilen iplik kullanın	—
Alt iplik sürekli kırılıyor	Makineye yanlış şekilde alt ip takılı	Masuraya yeniden takın	16, 17

Sorun	Nedeni	Karşı önlem	Sayfa
Kumaş makineden gelmiyor	Besleme dişlisi kirlili	Besleme dişlisinden kir ve iplik	44
	Desen seçim düğmesi ilik numarası – 2 ya da 4 e ayarlı	İplik seçim düğmesini istenilen ipliğe sıfırlayın	23
	Besleme dişlisi alçakta	Besleme dişlisini yükseltin	8
	Dikiş uzunluk düğmesi “0” ayarlı	Dikiş uzunluk düğmesini ayarlayın	23-25
	Dikiş uzunluğu çok kısa	Dikiş uzunluk düğmesini uygun ayara ayarlayın	23-25
	Baskı ayağı basıncı çok hafif	Baskı ayağı basıncını arttırın	8
Eksik dikiş	İğne makineye ters takılı	İğneyi düzgün takın	28
	İğne eğik	Düz iğne kullanın	28
	İğne ve iplik kumaşa uygun değil	Kumaş için düzgün iğne iplik kullanın	29
	Yanlış üst iplik	Üst ipliği düzgün takın	18, 19
Kumaş kırışık	Üst iplik gerginliği sıkı	İplik gerginliğini ayarlayın	35
	Makineye yanlış şekilde ip takılı	Dikiş makinesi ipini tekrar yerleştirin	16-19
	İğne kumaşa çok kalın	Kumaşa uygun ince iğne kullanın	29
	İğne kötü	Yeni iğne kullanın	28
	Gergin kumaş dikiliyor	Toplu iğne kullanın	29
Alt iplik kumaş üst kısmını gösteriyor	Masuraya yanlış ip konmuş	Masuraya doğru ip koyun	16, 17
	Üst iplik gerginliği çok yüksek	İplik gerginliğini ayarlayın	35
	Yanlış plastik masura ya da metal masura kullanımı	Sadece belirtilen TOYOTA masura kullanın	14
Üst iplik kumaş alt kısmını gösteriyor	Üst iplik gerginliği çok yüksek	İplik gerginliğini ayarlayın	35
	Yanlış üst iplik geçirimi (iplik kılavuzuna göre geçirilmemiş)	Üst ipliği düzgün geçirin	18, 19

Geri dönüşüm



ÇÖPE ATMAYIN!

SADECE AB

Biz çevre korumayı taahhüt ediyoruz. Biz sürekli ürün tasarımı ve üretim metotları geliştirerek ürünlerimizin çevre üzerindeki etkisini en aza indirmek için çalışıyoruz.

Ömrü sonunda çevreye karşı sorumlu bir şekilde bu ürünü elden çıkarınız.

Yukarıdaki çarpı işaretli tekerlekli çöp kutusu sembolü ve ürünün üzerindeki bilgi etiketi bu ürünün AB "Elektrik Atık ve Elektronik Cihazlar "(WEEE) direktifi ve "Elektrikli ve Elektronik Eşyalarda Bazı Zararlı Maddelerin Kullanımının Kısıtlanması" (ROHS) yönergesinin kapsamına girdiği anlamına gelmektedir ve evsel atıklarla birlikte atılmamalıdır. Ömrü sonunda, bu ürünü ulusal ve yerel mevzuata uygun olarak bertaraf edilmelidir ve Kategori 2 "Küçük Ev Aletleri" WEEE olarak sınıflandığından emin olmanız gerekir. Bu ürünün düzensiz bertarafı için yerel ve ulusal kanunlar uyarınca sorumlu olabilirsiniz. size en yakın Geri Dönüşüm noktalarının yerleri için Web veya yetkili ulusal veya yerel otoritelere danışınız. Bizden doğrudan yeni bir ürün satın alırsanız bu satış için markasına bakılmaksızın geri alıyoruz.

Ayrı olarak, yeniden kullanım, Geri Dönüşüm ve diğer WEEE geri kazanımı formları üzerinde olumlu bir etki yapabilir. Bu depolama kullanımını azaltır ve kullandığınız ürünlerin çevresel etkilerini en aza indirir.

Elektronik ve elektrik ürünleri Tehlikeli maddelerin insan sağlığı ve çevre üzerinde zararlı bir etkisi olabilir.

Özellikler

SP200 Serisi

Model	XXX26C / XXX34C / CEV	XXX26D/34D / TSEW2 / SuperJ26/34 / SPJ26/34XL
Yatak tipi	Yatay	
İğne	Ev tipi dikiş makinesi iğnesi (HA-1)	
Masura	TOYOTA-özel plastik masura	
Maksimum dikiş özelliği	4 mm	
Maksimum dikiş genişliği	5 mm	
Düz iğne iplik konumu	Merkez iğne konumu, sol iğne konumu	
Dikiş makinesi ağırlığı (ana ünite)	5,1 kg	5,3 kg
Dikiş makinesi büyüklüğü	Genişlik: 412 mm Derinlik: 192 mm Yükseklik: 292 mm	Genişlik: 410 mm Derinlik: 198 mm Yükseklik: 294 mm
Nominal gerilim	220 - 240V ~	
Nominal frekans	50 Hz	
Nominal güç tüketimi	65 W	
Ampul	15 W	

SADECE AB

İthalatçı / Imported by / Importé par :

AISIN EUROPE S.A. Web: www.home-sewing.com

Head Office Avenue de l'Industrie 21, Parc Industriel, 1420 Braine-L'Alleud BELGIUM
TEL: +32 (0) 2 387 1817 FAX: +32 (0) 2 387 1995

UK Branch Unit 4, Swan Business Park, Sandpit Road, Dartford, Kent, DA1 5ED UK.
TEL: +44 (0) 1322 291137 FAX: +44 (0) 1322 279214

France Branch 70 chemin de la chapelle Saint Antoine 95300 Ennery, France
TEL: +33 (0) 1 34 30 25 00 FAX: +33 (0) 1 34 30 25 01

Holland Branch Energieweg 14, 2382 NJ Zoeterwoude (Rijndijk), THE NETHERLANDS
TEL: +31 (0) 71 5410251 FAX: +31 (0) 71 5413707

Austria Branch Donaufelder Straße 101/5/1, A-1210 Wien, AUSTRIA
TEL: +43 (0) 1 812 06 33 FAX: +43 (0) 1 812 06 33-11