



# TOYOTA

Seria SP200

## MASINA DE CUSUT DE UZ CASNIC

# INSTRUCTIUNI DE UTILIZARE

- Cititi cu atentie instructiunile de utilizare inainte de exploatare si respectati intotdeauna indicatiile enuntate.
- Pastrati manualul intr-un loc usor accesibil in vederea comoditatii la cautarea informatiei dorite.
- La predarea masinii de cusut altei persoane, transmiteti si acest manual de utilizare.

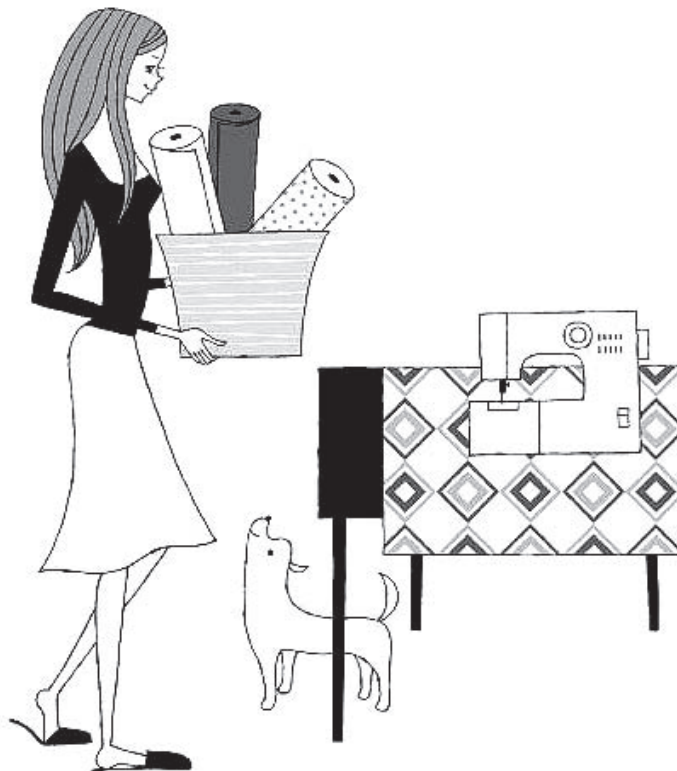

---

# Cuprins

---

<b>1</b>	<b>Inainte de utilizare</b> (cititi cu atentie acest capitol inainte de prima exploatare a masinii de cusut)	
	• Indicatii importante privind securitatea exploatarei .....	3
	• Denumirea pieselor .....	6
	• Denumirea pieselor si a functiilor acestora .....	8
	• Brosura de utilizare .....	10
	• Modul de utilizare a pedalei .....	11
<b>2</b>	<b>Pregatirea pentru cusut</b>	
	• Bransarea la alimentare cu curent electric .....	12
	• Infasurarea firului de ata inferior .....	14
	• Infilarea firului de ata inferior .....	16
	• Infilarea firului de ata superior .....	18
	• Folosirea infilatorului de ata pentru ac .....	20
	• Ridicarea firului de ata inferior .....	22
	• Aplicarea tipului de cusatura dorit .....	23
	• Schimbarea piciorului de presare .....	26
	• Schimbarea acului .....	28
	• Relationarea acelor, firelor de ate, materialelor si reglarilor de tensionare a firului .....	29
<b>3</b>	<b>Cusutul</b>	
	• Cusatura dreapta si inversa .....	30
	• Cusatura in zigzag .....	34
	• Reglarea tensiunii firului .....	35
	• Surfilarea butonierelor .....	36
	• Surfilarea marginilor .....	39
	• Cusatura fermoarului .....	40
	• Cusatura invizibila .....	42
<b>4</b>	<b>Intretinere tehnica</b>	
	• Intretinerea levierului transportorului si a suveicii .....	44
	• Schimbarea becului .....	48
	• Mentenanta produselor cu izolatie dubla (230-240V) ....	49
	• Mentiiuni referitoare la becurile incandescente .....	49
	• Identificarea si eliminarea defectelor .....	50
<b>5</b>	<b>Completare</b>	
	• Reciclarea si utilizarea deseurilor .....	53
	• Caracteristici tehnice .....	54

1

# Inainte de utilizare

(cititi cu atentie acest capitol inainte de exploatarea masinii de cusut)

1

## Indicatii importante privind securitatea in exploatare

Instructiunile date privind siguranta exploatarii au ca scop prevenirea pagubelor si avarierilor, cauzate de utilizarea necorespunzatoare a masinii de cusut. Memorizati aceste indicatii si respectati-le intotdeauna.

Semnificatia semnelor „⚠ Atentie ” si „⚠ Precautie“



**Atentie**

Nerespectarea avertizarii date poate duce la consecinte letale sau provocarea vatamarilor grave.



**Precautie**

Nerespectarea acestei avertizari poate duce la accidentare sau deteriorarea masinii de cusut.

Explicarea simbolurilor



**Nu atingeti.**



**Actiuni interzise**



**Actiuni solicitate**



**Scoateti fisa de curent din priza.**



**Atentie**



**Folositi ca sursa de alimentare rețeaua de curent electric alternativ cu tensiunea cuprinsa intre 220–240V.**

Nerespectarea acestei cerinte poate cauza electrocutarea sau incendiul.



**Fiti prudenti si nu deteriorati cordonul de alimentare, nu-l modificati, evitati rasucirea excesiva al acestuia, smulgerea sau innodarea lui.**

Aceste actiuni pot duce la electrocutare sau incendiu.

**In cazul deteriorarii cordonului de alimentare acesta poate fi inlocuit cu un cablu special sau remediat prin montarea unei conexiuni intermediare, disponibile la producator sau intr-un atelier autorizat.**



**Nu folositi masina de cusut in afara incaperii.**

Deoarece poate rezulta electrocutarea sau incendiul.



**Nu folositi masina de cusut in incaperile in care se pulverizeaza sprayuri, aerosoli sau care sunt alimentate cu oxigen pur.**

Pot rezulta incendii.



**Nu efectuati reparatia, dezamblarea sau modificarea agregatului, cu exceptia cazurilor in care aceste actiuni rezulta direct din instructiunile de utilizare.**

Exista pericol de electrocutare, incendiu sau accidentare.

Inainte de utilizare (cititi cu atentie acest capitol inainte de prima exploatare a masinii de cusut)



## Caution



**Obligatoriu inchideti capacul suveicii inainte de utilizarea masinii de cusut.**

Nerespectarea acestei cerinte poate cauza o accidentare.



**Daca masina de cusut nu este folosita pastrati-o protejata; nu o depozitati pe podea deoarece piesele iesite in exterior pot provoca accidentari in cazul in care cineva se va impiedica de masina de cusut.**

Nerespectarea acestei cerinte poate cauza o accidentare.



**Inainte de schimbarea acului sau de infilarea firului de ata superior si inferior, deconectati masina de cusut cu ajutorul intrerupatorului de alimentare.**

Nerespectarea acestei cerinte poate cauza o accidentare.



**Utilizand masina de cusut nu pierdeti din vizor acul.**

Deteriorarea acului poate provoca accidentare.



**Este interzisa atingerea pieselor masinii de cusut aflate in miscare (ex.: acul, carligul de pretensionare sau volantul).**

Pot rezulta accidente.



**Evitati pozitionarea manii sau a degetelor sub ac.**

Pot rezulta accidente.



**Nu utilizați mașina de cusut având în preajmă copii mici.**

Copiii n-ar trebui să se joace cu mașina întrucât aceștia pot atinge acul și se pot accidenta.



**In urma utilizarii masinii de cusut, la plecare, folositi intrerupatorul de alimentare in vederea deconectarii si debransati fisa de curent din priza.**

Nerespectarea acestei cerinte poate cauza o accidentare.



**Inainte de exploatarea masinii de cusut asigurati-va ca surubul levierului de decuplare a piciorusului de presare, surubul de strangere a acului, surubul de placa a acului sunt stranse corespunzator si ca piciorusul presor este montat in mod corect in levierul de decuplare al acestuia.**

Nerespectarea acestei cerinte poate cauza o accidentare.



**Nu se admit urmatoarele actiuni.**

Pot rezulta accidente.

- Cusutul fara coborarea piciorusului presor.
- Cusutul cu acul montat necorespunzator.
- Folosirea acului deformat.
- Cusutul insotit de tragerea brusca a materialului.
- Miscarea discului de selectare a cusaturii in momentul operarii.



## Precautie



**Nu folositi masina de cusut pe suprafete flexibile (de exemplu: pe canapea sau pe pat).**

La cadere masina de cusut poate provoca accidentare sau se poate deteriora.



**Evitati caderea si introducerea obiectelor straine in orificiile masinii de cusut (de ex.: cavitatea descoperita prin desprinderea placii frontale si/sau in cavitatea carcasei exterioare a suveicii).**

Aceste actiuni pot duce la accidentare sau la defectiunea masinii de cusut.

Mașina poate fi utilizată de către copii începând cu vârsta de 8 ani și peste și de către persoane cu capacități fizice, senzoriale sau mintale reduse sau lipsite de cunoștințe și experiență, doar dacă sunt supravegheate sau dacă au fost instruite cu privire la utilizarea mașinii în siguranță și dacă au înțeles în totalitate ce riscuri implică.

# Denumirea pieselor

În acest manual de utilizare sunt prezentate descrierile modalităților de funcționare pentru două modele de mașini de cusut. De regulă descrierile se referă la ambele modele; atunci când descrierea se referă doar la unul dintre modele, se face mențiunea că această descriere se referă doar la modelul „tip C” sau „tip D”.

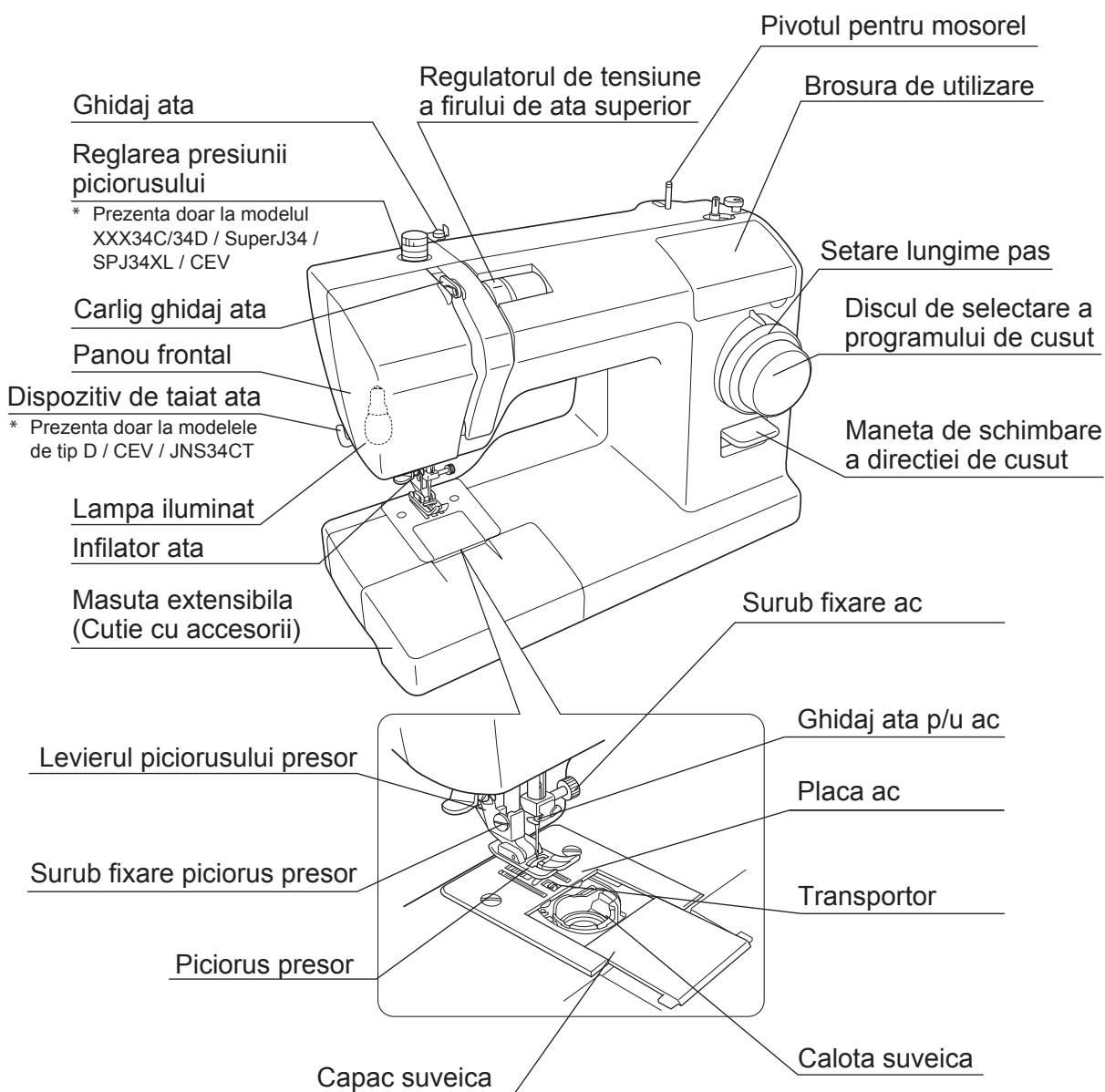

### Tip C

Model XXX26C /  
XXX34C /  
CEV

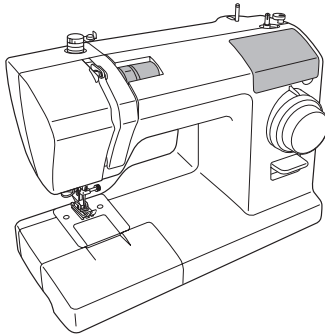

### Tip D

Model XXX26D / SuperJ26 / SPJ26XL /  
XXX34D / SuperJ34 / SPJ34XL /  
TSEW2

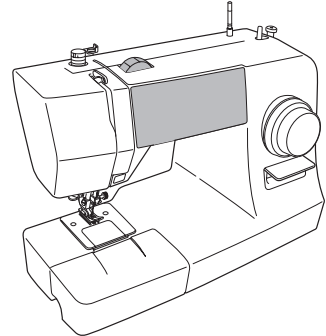

1

Înainte de utilizare (citiți cu atenție acest capitol înainte de prima exploatare a mașinii de cusut)

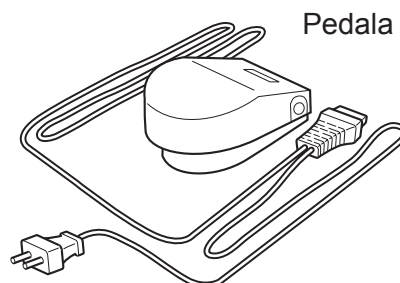
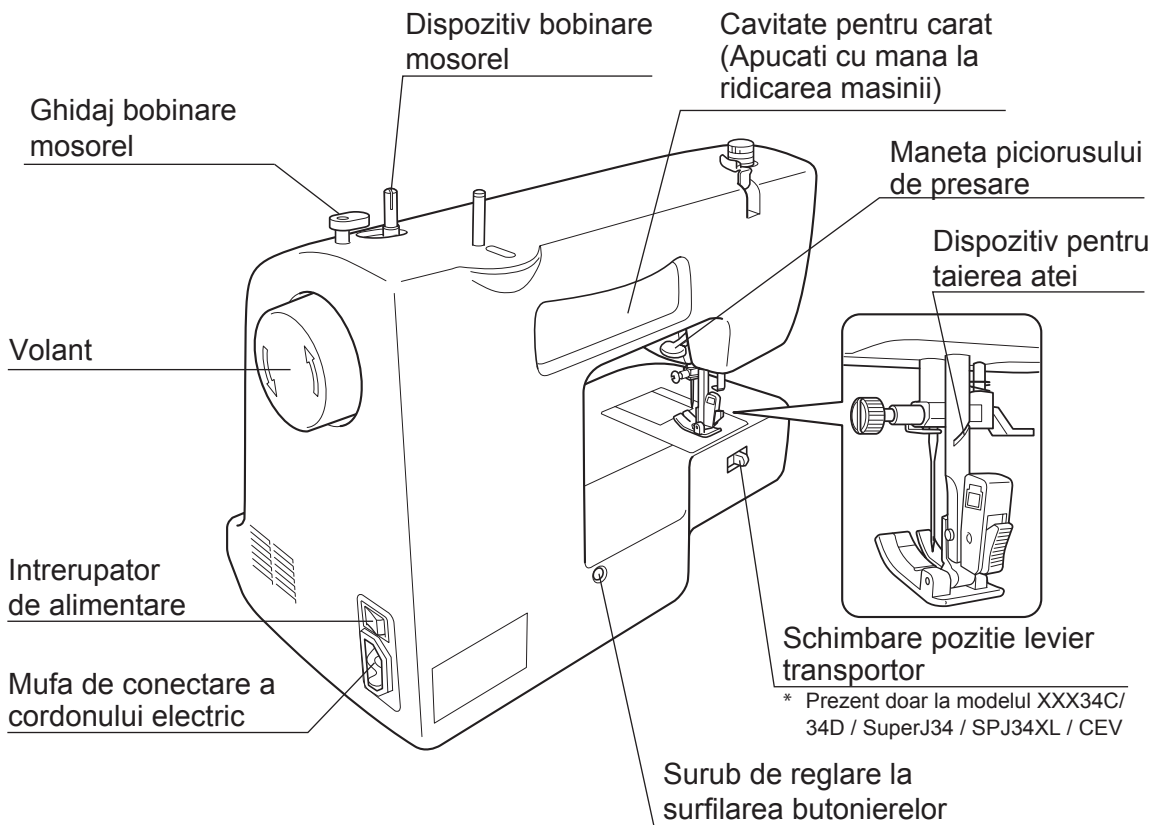

# Denumirea pieselor si a functiilor lor

Mai jos sunt descrise functiile pieselor masinii de cusut.

## Reglarea presiunii la piciorus

\* Prezenta doar la modelul **XXX34C/34D / SuperJ34 / SPJ34XL / CEV**

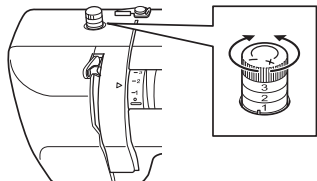

- Prin rotirea acestui regulator se poate seta presiunea piciorusului asupra tesaturii.
- Daca rotim regulatorul spre semnul "-" presiunea piciorusului asupra tesaturii se va diminua.
- Pentru a obtine rezultatul optim operand cu tesaturile elastice sau subtiri diminuati putin presiunea piciorusului.
- De regula pentru cusut este suficient sa pozitionati regulatorul in pozitia "3".

## Schimbator de pozitie a levierului transportor

\* Prezenta doar la modelul **XXX34C/34D / SuperJ34 / SPJ34XL / CEV**

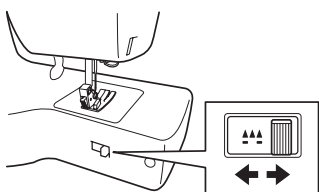

- Coborati levierul transportor in momentul cusutului cu alimentare libera de material (ex.: la matlasare sau cusatura cu alimentare libera de tesatura).
- La efectuarea cusutului obisnuit mutati schimbatorul in dreapta pentru a ridica levierul transportor.
- Efectuand cusatura cu alimentare libera de material mutati schimbatorul in stanga pentru a cobora levierul transportor.

## Masuta extensibila (Cutia cu accesorii)

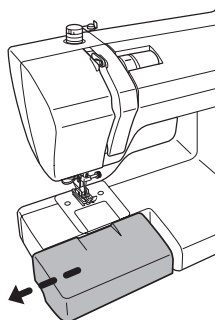

- Desprindeti masuta extensibila (cutia cu accesorii) in directia indicata cu sageata.

## Maneta piciorusului de presare

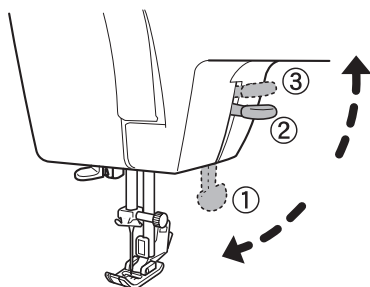

- In timp ce coaseti, coborati maneta pentru a cobora piciorusul presor (pozitia 1).
- Cand introduceti tesatura ridicati maneta piciorusului presor pentru a ridica piciorusul (pozitia 2).
- Maneta piciorusului presor poate fi ridicata si mai sus daca o vom aduce in pozitia 3. Deoarece maneta piciorusului presor nu se fixeaza in aceasta pozitie, la introducerea materialului mentineti-o in pozitia data. Aceasta pozitie este utila la operarea cu tesaturile dense.



## Volant

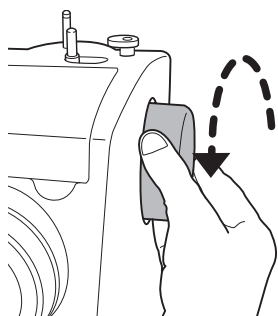

- Folositi volantul la ridicarea si coborarea manuala a acului.

### Mentiune:

Rotiti volantul in directia indicata de sageata.

La rotirea volantului in sens invers se poate incalci ata.

Instructiuni detaliate  
vezi la pag. 23–25.

## Discul de selectare a programului de cusut si regulator de setare a lungimii pasului

### Regulator setare lungime pas

Rotiti acest regulator pentru a seta lungimea pasului. Atunci cand in dreptul indicatorului este situat un numar mai mare, se vor efectua pasi mai lungi. Cand in dreptul indicatorului se situeaza un numar mai mic, se vor efectua pasi scurți.

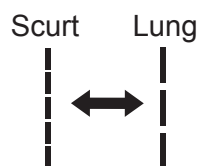

34 modele de cusatura

Mai lung

Mai scurt

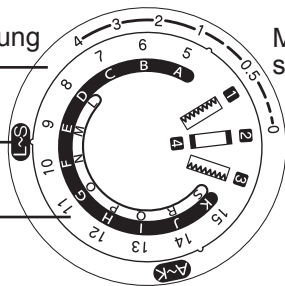

26 modele de cusatura

Mai lung

Mai scurt

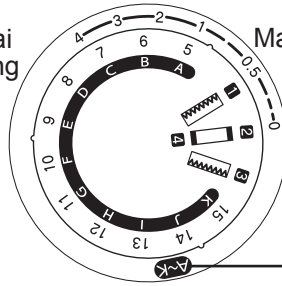

Model XXX34C/34D / SuperJ34 /  
SPJ34XL / CEV

Model XXX26C/26D / SuperJ26 /  
SPJ26XL / TSEW2

### Discul de selectare a programului

Rotiti discul de selectare a programului de cusut astfel incat simbolul programului de cusatura necesara sa ramana in drept cu indicatorul deasupra regulatorului.

Pentru a efectua cusaturile de la A la K, rotiti regulatorul astfel incat **A~K** simbolul sa ramana in drept cu indicatorul deasupra regulatorului.

Pentru a efectua cusatura intre L si S, rotiti regulatorul astfel incat **L~S** simbolul sa ramana in drept cu indicatorul deasupra regulatorului.

### Maneta de schimbare a directiei de cusut

- Apasati maneta de schimbare a directiei de cusut atunci cand efectuati cusatura in sens invers.
- Lasati libera maneta pentru a reveni la cusatura dreapta.

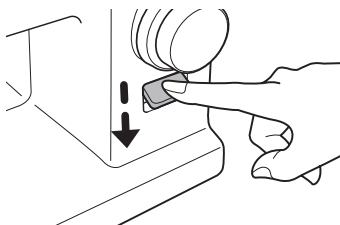

1

Inainte de utilizare (cititi cu atentie acest capitol inainte de prima exploatare a masinii de cusut)

---

# Brosura de utilizare

---

Pe placutele brosurii de utilizare (situate sub capacul superior din dreapta de pe carcasa frontala a masinii de cusut) sunt prezentate diverse informatii utile (ex.: descrierea operatiunilor de baza la utilizarea masinii de cusut).

## ● Accesul la brosură de utilizare

### ■ Tip C

Trageți în sus capacul.

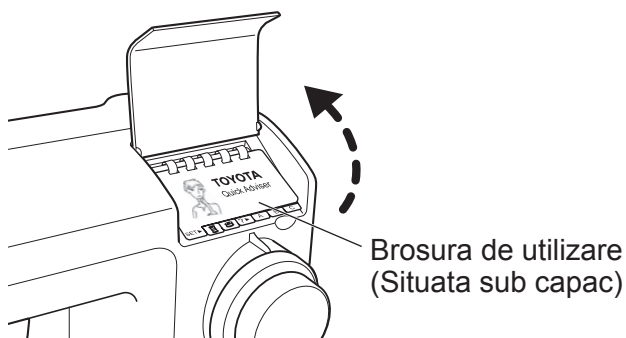

### ■ Tip D

Ca să deschideți capacul, trageți partea de sus a capacului în direcția indicată cu săgeata.



---

### Mențiune:

- Nu forțați capacul. Acesta se poate deteriora.
- Ca să montați înapoi capacul scos, aduceți capacul în drept cu aria corespunzătoare și apăsați-l; capacul se va fixa însoțit de un sunet caracteristic.

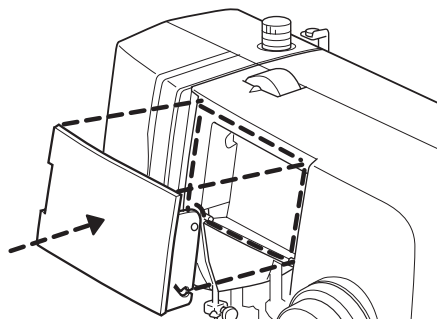

# Utilizarea pedalei

## ! Precautie



**Inainte de a bransa pedala deconectati obligatoriu masina de cusut cu ajutorul intrerupatorului de alimentare.**

Nerespectarea acestei solicitari poate duce la accidentare.

## ■ Procedeu

- 1** Apasati partea marcata cu "O" a intrerupatorului de alimentare in vederea deconectarii masinii de cusut.

Intrerupatorul de alimentare

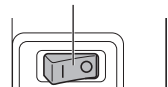

- 2** Bransati mufa cordonului de alimentare in locul masinii de cusut.

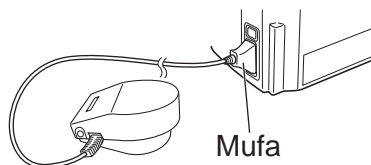

- 3** Apasati partea marcata cu "I" a intrerupatorului de alimentare pentru pornirea masinii.

Intrerupatorul de alimentare

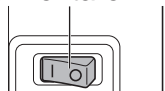

- 4** Apasati pedala pentru operarea cu masina.

Cu cat mai tare apasati pedala cu atat mai mare va fi viteza de cusut.

Pentru a opri masina de cusut lasati libera pedala.

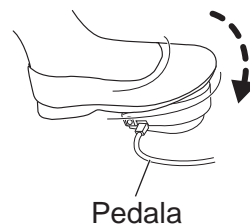

1

Inainte de utilizare (citiți cu atenție acest capitol înainte de prima exploatare a masinii de cusut)

# 2

## Pregatire pentru cusut

### Bransarea la alimentare

#### ! Atentie



**Nu atingeti fisa de curent cu mainele umede.**  
Exista pericolul de electrocutare.



**Ca sa cuplati fisa de curent in priza sau pentru decuplarea acesteia apucati de fisa de curent, ci nu de cordonul de alimentare.**

Nerespectarea acestei cerinte poate duce la deteriorarea cordonului si sa provoace electrocutarea, incendiul sau accidentarea.

#### ! Precautie



**Inainte de a bransa cordonul de alimentare, deconectati masina de cusut prin intermediul intrerupatorului de alimentare.**

Nerespectarea acestei cerinte poate cauza accidentari.

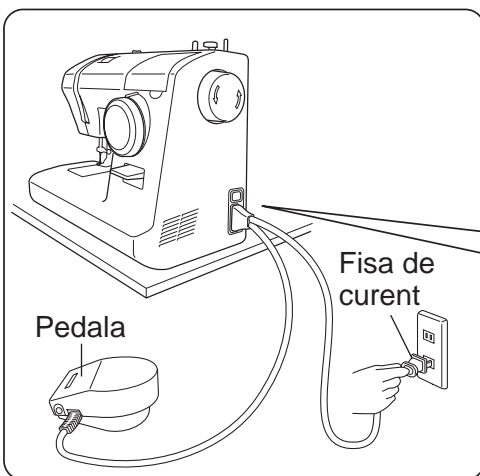

**1** Pregatiti pedala pentru functionare.

**2** Bransati mufa cablului de alimentare in locul masinii.

**3** Cuplati fisa de curent in priza retelei de curent electric.

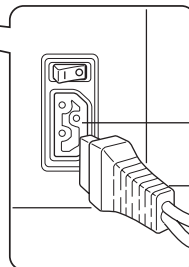

Intrerupatorul de alimentare

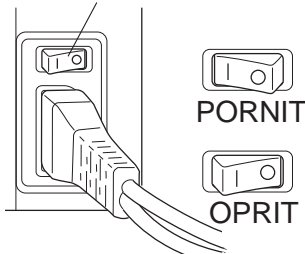

**4** Apasati partea intrerupatorului de alimentare marcata cu "I" (PORNIT).

Acum alimentarea este pornita.

---

# Observatii

---

# Infasurarea firului inferior de ata

Mentiune:  
Pregatiti suveica  
speciala.



Inceputul

## 1 Deconectati masina de cusut.

Intrerupatorul de alimentare

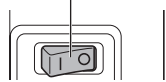

Finalul

## 2 Trageti in sus pivotul mosorelului. Instalati mosorelul de ata si capul mosorelului pe pivotul pentru instalarea mosorelului.



Capul mosorelului

Mosorelul de ata

Pivot instalare mosorel

Ghidaj ata (3)

## 10 ① A duceti in pozitia initiala dispozitivul de infasurare a suveicii, deplasandu-l in directia indicata de sageata.

**Mentiune**  
Daca nu se aduce in pozitia initiala dispozitivul de infasurarea a suveicii, acul nu se va misca si cusutul va fi imposibil.



## ② Scoateti suveica din dispozitivul de infasurare a suveicii si taiati ata.

## 9 ① Apasati pedala cu piciorul pentru a continua infasurarea suveicii.

## ② Cand infasurarea suveicii va scadea din viteza, lasati libera pedala pentru a opri infasurarea suveicii.

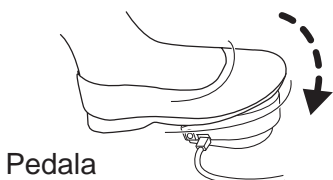

Pedala

## 8 Taiati firul de ata deasupra orificiului suveicii.

\* Ata nu trebuie sa iasa din orificiul suveicii.

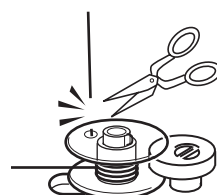

## ⚠️ Precautie



In timpul infasurarii suveicii nu atingeti dispozitivul de infasurare a suveicii sau volantul. Atingerea poate provoca accidentari.

# 2

Pregatire pentru cusut

- 3** Lungiti ata din mosorel si mentinand-o cu o mana, cu ajutorul celeilalte maini, in jurul ghidajului de ata, cum este aratat pe desen.

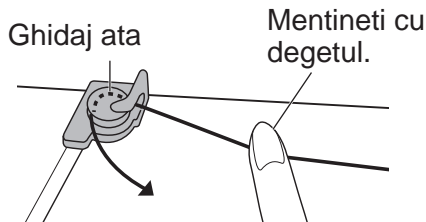

- 4** Introduceti varful de ata prin orificiul din cadrul suveicii, cum este aratat in desen. Amplasati suveica pe dispozitivul de infasurare a suveicii in asa fel incat jgheabul din suveica sa coincida cu proemi-nenta valtului.

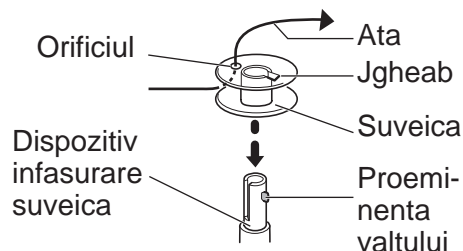

- 5** Dplasati dispozitivul de infasurare a suveicii in directia indica-ta de sageata, pana cand nu constatati fixarea acestuia, insotita de un sunet specific.



- 6** Porniti masina de cusut. Intrerupatorul de alimentare

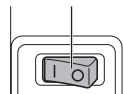

- 7**
- 1 Mentinand varful de ata apasati pedala cu piciorul.
  - 2 Dupa ce ata se va infasura pe suveica aproximativ la 10 rotiri, lasati pedala libera pentru a opri infasurarea.

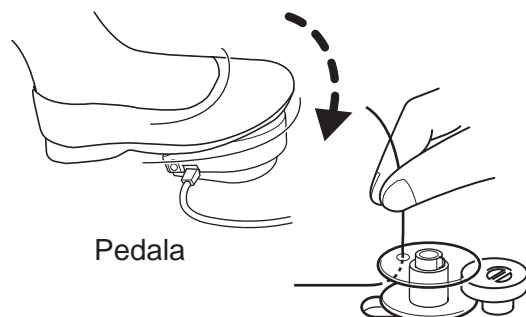

# Infilarea firului inferior de ata

Desprindeti capacul calotei suveicii si instalati suveica cu ata in calota suveicii. Daca suveica este instalata in calota suveicii necorespunzator, tighelul se va coase gresit.

**1** Deconectati masina de cusut.

Intrerupatorul de alimentare

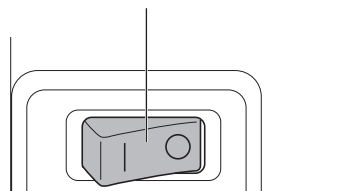

**2** Trageti capacul calotei suveicii in directia indicata de sageata.

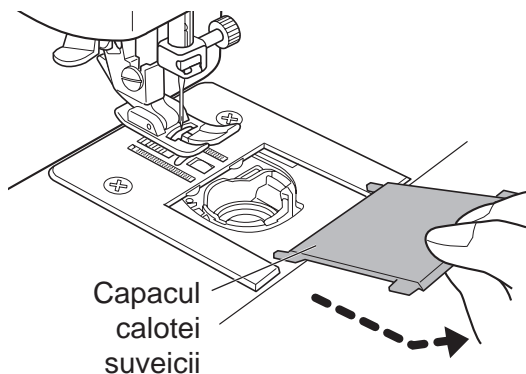

**3** Instalati suveica in asa mod incat aceasta sa se roteasca impotriva acelor ceasornicului.

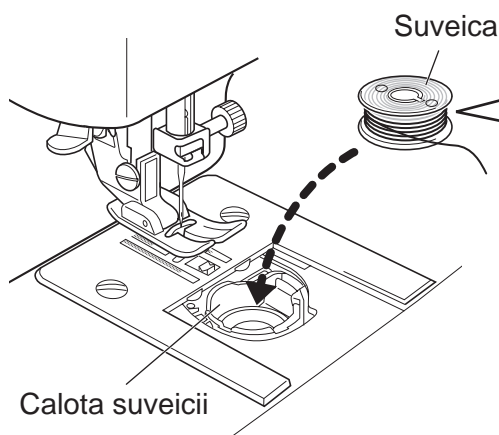

Sensul de desfasurare a atei

Impotriva acelor ceasornicului

Conform acelor ceasornicului

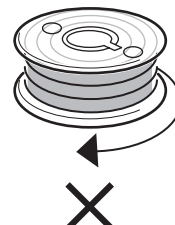
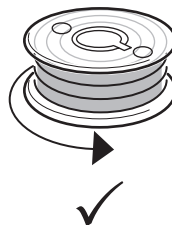

Verificati orientarea suveicii.



4

Strecurati firul de ata prin (A), dupa care prin (B) si trageți ata inapoi, cum este aratat mai jos.

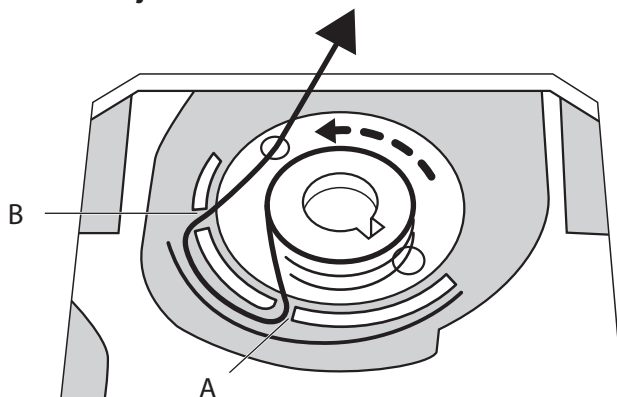

5

Scoateti in exterior aproximativ 15 cm de ata.

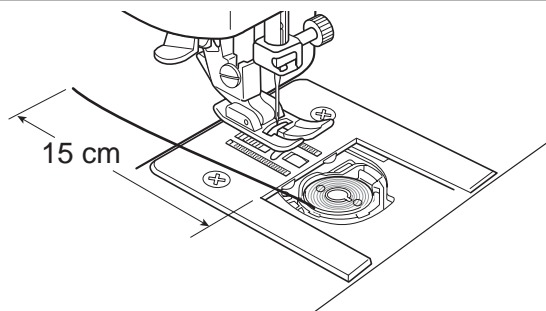

6

Plasati proeminentele capacului calotei suveicii corespunzator cu jgheaburile din cadrul suportului de suveica si inchideti apoi capacul calotei suveicii.

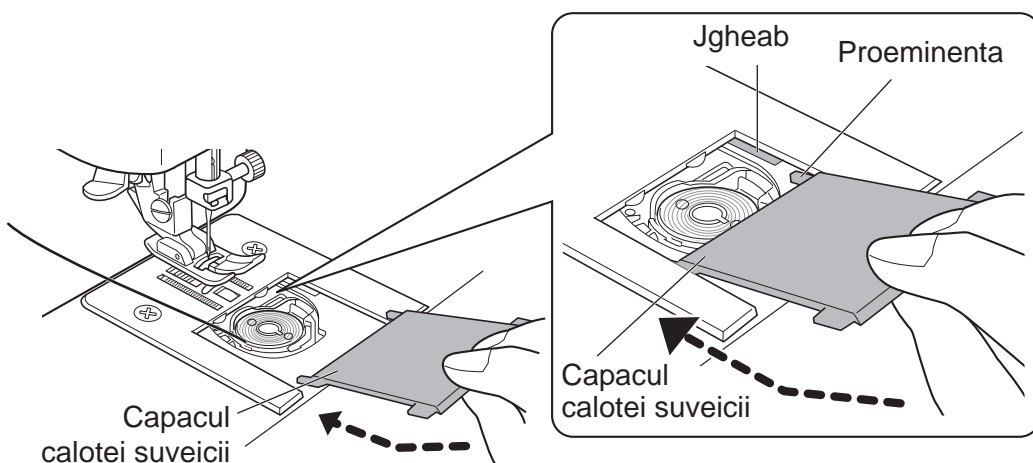

# Infilarea firului superior de ata

**1** Deconectati masina de cusut.

Intrerupatorul de alimentare

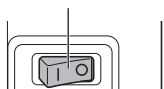

Inceputul

**2** Ridicati maneta piciorusului presor.

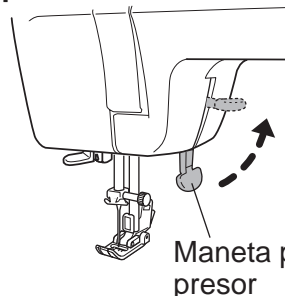

Maneta piciorus presor

Finalul

**9** Strecurati varful de ata prin piciorusul presor si trageți ata la o lungime de aproximativ 15 cm catre partea posterioara a masinii de cusut.

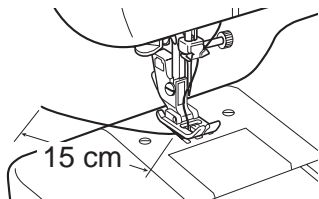

15 cm

Ghidaj ata (5)

Carlig ghidaj ata (6)

Ghidaj ata pentru ac (7)

Orificiu ac (8)

Piciorus presor (9)

Maneta piciorus presor (2)

**8** Din partea frontala introduceti firul de ata in orificiul acului.

\* Daca se foloseste infilatorul de ata, vezi pag. 20.

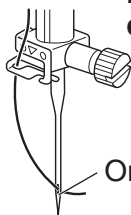

Orificiu ac

**7** Strecurati ata prin ghidajul de ata pentru ac.

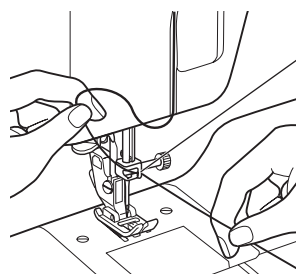

Ghidaj ata ac

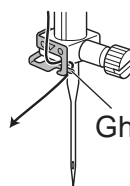

Ghidaj ata ac

Ata se poate strecura usor prin ghidajul de ata pentru ac, tinand firul de ata cu mana stanga si infiland-o cu ajutorul manii drepte, cum se arata in desen.

- 3** Rotiti volantul in directia indicata de sageata pentru a ridica carligul ghidajului de ata.

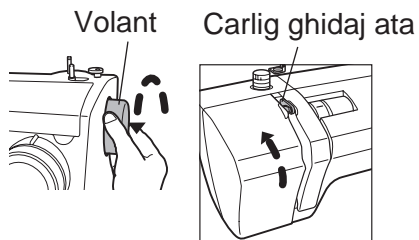

- 4** Trageti in sus pivotul pentru mosorel. Instalati mosorelul cu ata si capul de mosorel pe pivotul de instalare a mosorelului.

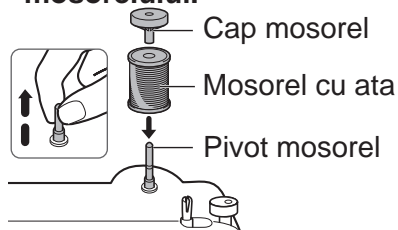

- 5**
- ① Desfasurati ata din mosorel si mentineti-o cu o mana.
  - ② Infasurati cu ata ghidajul cu cea de-a doua mana, cum se arata in desen.

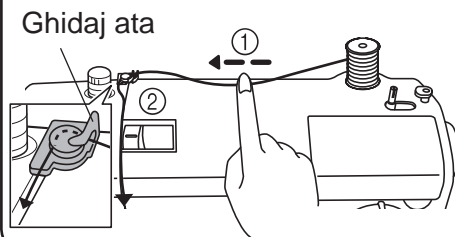

- 6**
- ③ Strecurati ata in jos, prin jgeab si dupa care trageti-o inapoi in sus.

Verificati daca ata e strecurata corect prin carligul ghidajului de ata.

Strecurati ata conform schemei prezentate. (vezi punctele 3 - 5)

Ata trebuie sa fie intinsa si fixata.

- ④ Strecurati ata prin carligul ghidajului de ata din partea dreapta in stanga.

- ⑤ Strecurati ata in jos, prin jgheab.

Carlig ghidaj ata

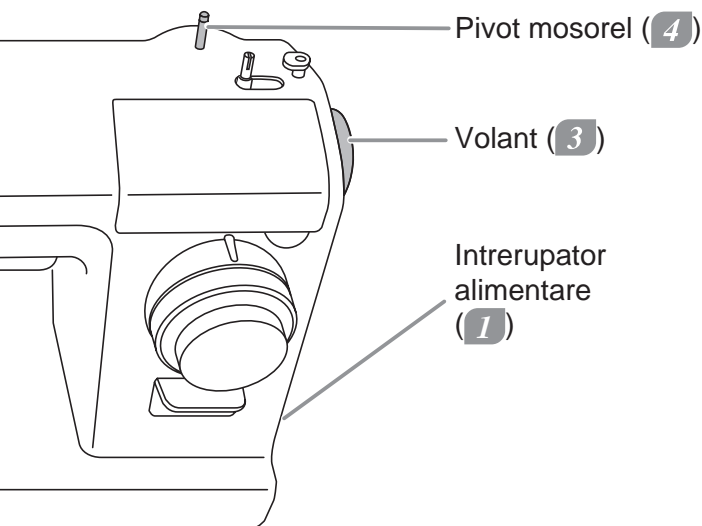
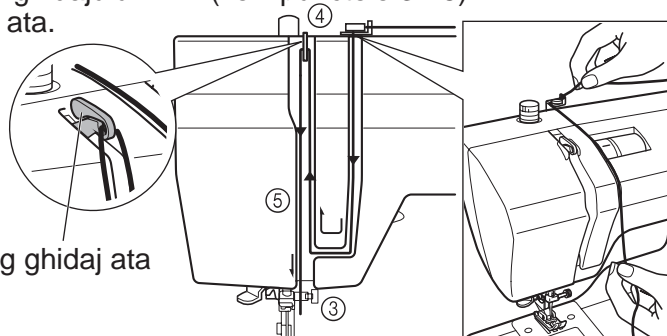

# Folosirea infilatorului de ata

## ⚠️ Precautie



**Inainte de utilizarea infilatorului de ata, deconectati masina de cusut cu ajutorul intrerupatorului de alimentare.**  
Nerespectarea acestei cerinte poate duce la accidentare.

\* Odata cu infilatorul de ata a se folosi ace pentru masini de cusut cu numerele cuprinse intre 11/75 si 16/100. (Acul nr. 14/90 intra in lotul de livrare a masinii de cusut.)  
Ata nu poate fi infilata daca grosimea atei este prea mare pentru acul folosit. Informatia detaliata privind regulile de combinare ale acelor si atelor vezi in capitolul "Relationarea acelor, atelor, materialelor si a reglarii de tensionare a firului de ata" (pag. 29).

## ● Pregatirea pentru folosirea infilatorului de ata

**1** Rotiti volantul catre sine astfel incat acul sa ramana in pozitia cea mai de sus.

\* Daca acul nu se afla in cel mai inalt punct, infilara atei este imposibila.

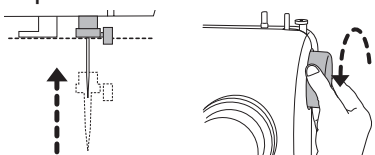

**2** Rotiti discul de selectare a programului de cusut in pozitia "6" (cusutura dreapta).

\* In caz contrar infilatorul de ata poate actiona necorespunzator si ca urmare ata nu va fi infilata in ac.

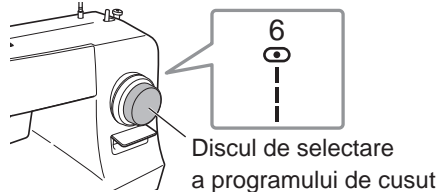

**3** Ridicati maneta piciorusului presor.

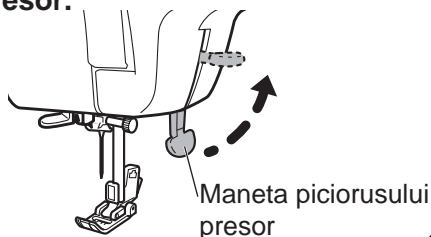

**4** Verificati daca firul de ata este strecurat prin infilatorul de ata pentru ac.

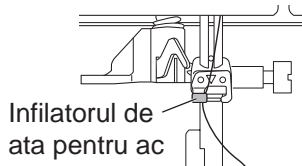

## ● Principiul de actionare a mecanismului de infilare a atei

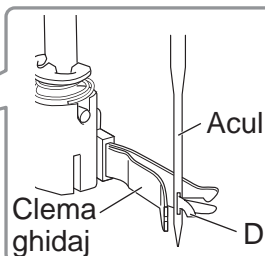
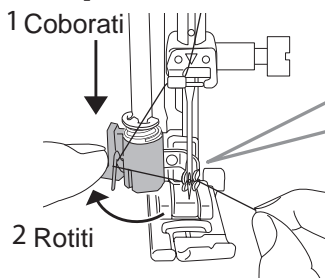

Carlignul se afla in interiorul clemei de ghidare. Carlignul trece prin orificiul acului, agata ata si o strecoara prin orificiul acului.

## ● Folosirea infinatorului de ata

2

Pregătirea pentru cusut

1

Coborând până la capăt parghia infinatorului de ata, agățați firul de ata de carligul de ghidare, cum este prezentat în desenul de mai jos.

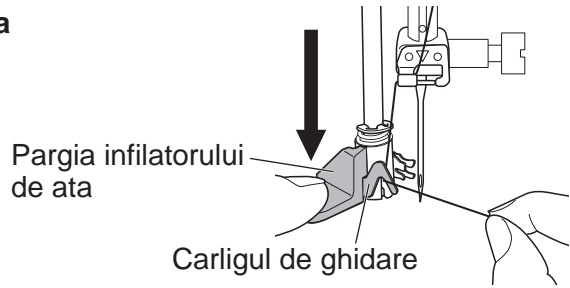

2

Rotiți complet parghia infinatorului înapoi și strecurați ata prin jgheabul din cadrul infinatorului de ata.

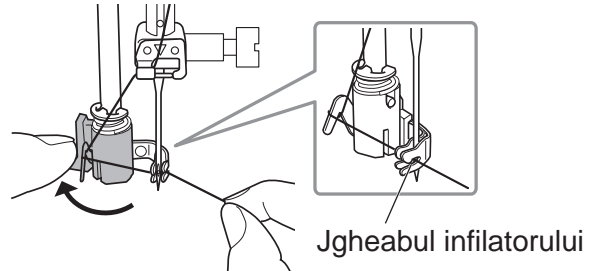

3

- ① Rotiți lent carligul de ghidare al infinatorului de ata cât mai mult posibil către sine.
- ② Verificați dacă ata a trecut prin orificiul acului.
- ③ Lasăți liberă parghia infinatorului de ata, eliberând în același timp și vârful de ata.

\* În cazul în care ata nu se înfilează în ac, asigurați-vă că acul este ridicat la înălțimea maximă disponibilă, după care repetați procedeul începând cu etapa 1.

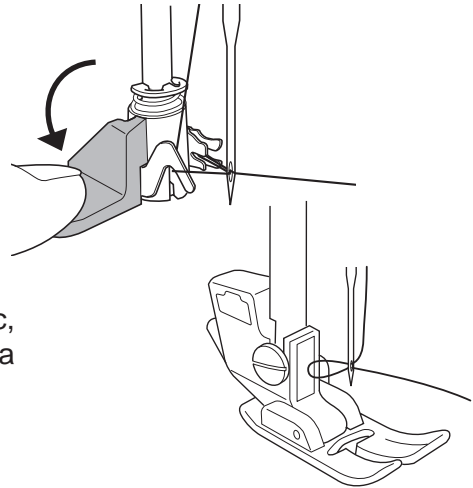

4

Trageți de latul format în spatele acului și lasăți în spate lungimea firului de ata de aproximativ 15 cm.

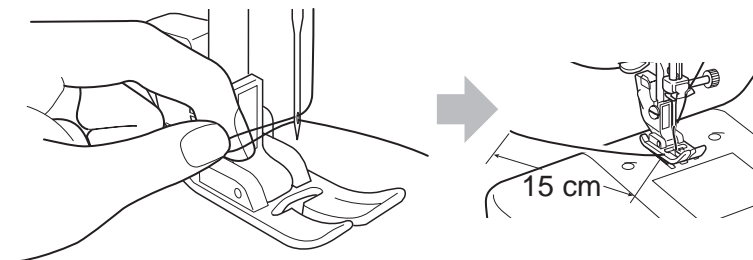

# Tragerea firului inferior de ata

1

Ridicati maneta piciorusului presor. Mentineti slabita ata superioara cu mana stanga, dupa care rotiti volantul catre sine cu o rotatie completa.

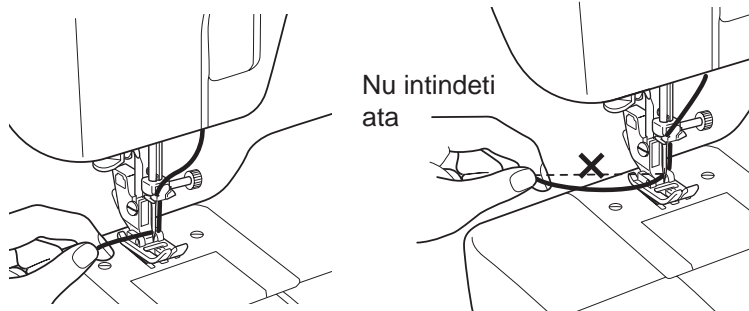

2

Trageti usor ata superioara cu ajutorul manii stangi, ca sa iasa ata inferioara.

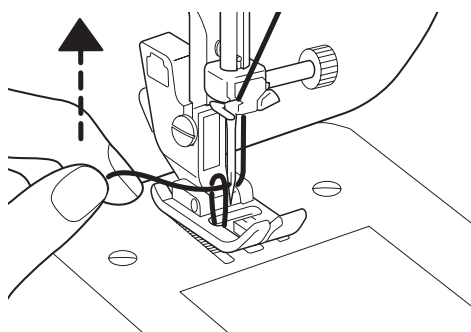

3

Trageti ata inferioara in fata.

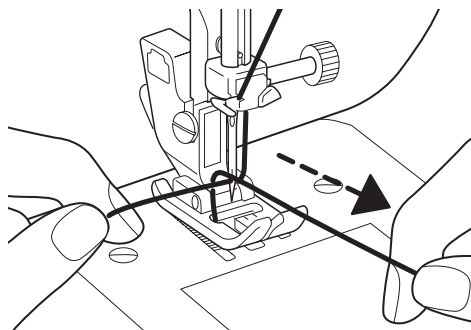

4

Egalati ambele fire, strecurati-le prin jgheab (indicat cu sageata) si pe sub piciorusul presor, dupa care trageti firele la o lungime de aproximativ 15 cm in spatele masinii de cusut.

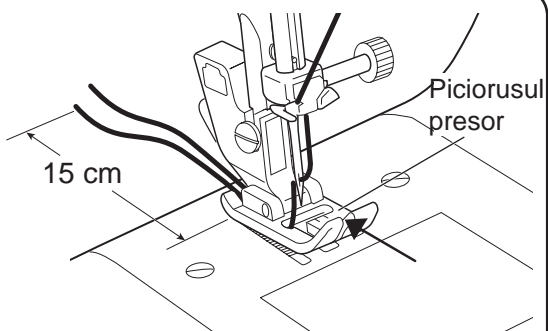

# Aplicarea tipului de cusatura dorita

## ⚠️ Precautie



**Inainte de a roti discul de selectare a programului de cusatura deconectati masina de cusut cu ajutorul intrerupatorului de alimentare.**  
Nerespectarea acestei indicatii poate duce la accidentare.



**Nu rotiti discul de selectare a programului de cusut daca acul e coborat.** Pot rezulta deteriorarea acului si accidentare.

2

Pregatirea pentru cusut

Rotiti volantul catre sine pentru a ridica acul in pozitia superioara; in caz contrar este posibila setarea incorecta a programului de cusatura si a lungimii pasului.

## ■ Cusaturile cu codul de la 1 la 15

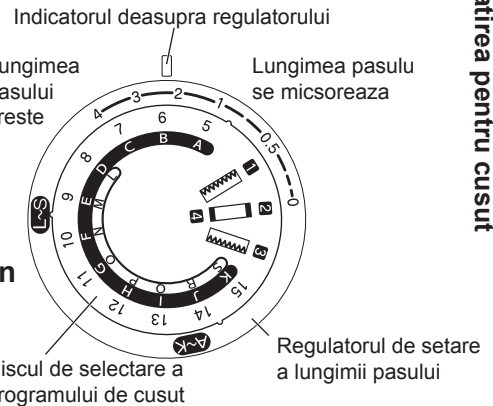
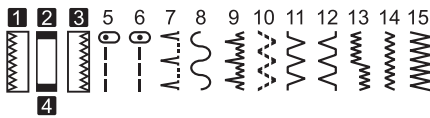

- 1 Rotiti discul de selectare a programului astfel incat simbolul cusurii necesare sa fie in drept cu indicatorul deasupra regulatorului.
- 2 Rotiti regulatorul de setare a lungimii pasului astfel incat simbolul lungimii necesare sa fie in drept cu indicatorul deasupra regulatorului.

\* Pentru lungimea pasului se poate alege o valoare intre 0 si 4. Deoarece intervalul recomandat al valorilor difera functie de cusatura, folositi-Va de tabelul de mai jos.

Simbolul de pe discul de selectare a programului	Predestinatia	Regulator setare lungime pas (recomandare)	Piciorus presor
	Butoniere	0-4 (0.4-1)	Piciorus surf. butoniere
	Cusatura dreapta (ac stanga)	0-4 (1-4)	Piciorus cusatura zigzag
	Cusatura dreapta (ac centru)	0-4 (1-4)	Piciorus cusut fermoar
	Cusatura fermoarului	0-4 (2-4)	
	Cusatura ascunsa	0-4 (1-2)	Piciorus cusatura ascunsa*
	Cusatura decorativa	0-4 (1-4)	Piciorus cusatura zigzag
	Cusatura ascunsa p/u tesaturi elastice	0-4 (1-2)	Piciorus cusatura ascunsa*

Simbolul de pe discul de selectare a programului	Predestinatia	Regulator setare lungime pas (recomandare)	Piciorus presor
	Cusatura reparatie Surfilare margini material fin	0-4 (1-2)	Piciorus cusatura zigzag
	Cusatura decorativa Surfilare margini	0-4 (1-2)	
	Cusatura decorativa	0-4 (1-2)	
	Cusatura decorativa	0-4 (1-2)	
	Cusatura zigzag (medie)	0-4 (0.5-2)	
	Cusatura zigzag (mare) Surfilare margini	0-4 (1-4)	Piciorus surf. margini*
	Surfilare margini	0-4 (1-4)	

\* Prezent doar la modelul XXX34C/34D/SuperJ34. Piciorusul p/u cusatura zigzag poate fi folosit de asemenea si la 7, 9 si 15.

## ⚠️ Precautie



**Inainte de a roti discul de selectare a programului de cusut deconectati masina de cusut prin intermediul intrerupatorului de alimentare. Nerespectarea acestei cerinte poate duce la accidentare.**

## ■ Cusaturile cu codul intre A si K



1

Rotiti discul de selectare a programului de cusut astfel incat simbolul cusaturii necesare sa fie in drept cu indicatorul deasupra regulatorului.

2

Rotiti regulatorul de setare a lungimii pasului astfel incat simbolul **A~K** sa ajunga in drept cu indicatorul deasupra regulatorului.

Regulator setare lungime pas

Indicatorul deasupra regulatorului

Indicatorul deasupra regulatorului

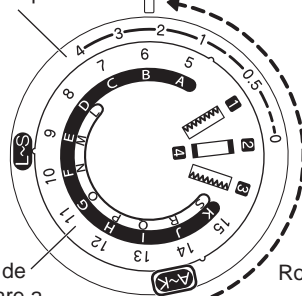

Discul de selectare a programului

Rotiti in stanga

\* Pentru lungimea pasului se va fixa o valoare de 3 mm, care nu poate fi modificata.

Simbolul de pe discul de selectare a programului	Predestinatia	Regulator setare lungime pas (recomandare)	Piciorus presor
A	Cusatura dreapta intarita (ac stanga)	<b>A~K</b>	Piciorus cusatura zigzag 
B	Cusatura dreapta intarita (ac centru)		
C	Cusatura decorativa Overlock dublu		
D	Cusatura decorativa		
E	Cusatura decorativa		
F	Cusatura decorativa		

Simbolul de pe discul de selectare a programului	Predestinatia	Regulator setare lungime pas (recomandare)	Piciorus presor
G	Cusatura decorativa Overlock	<b>A~K</b>	Piciorus cusatura zigzag 
H	Cusatura decorativa Overlock		
I	Cusatura decorativa		
J	Cusatura zigzag intarita (medie)		
K	Cusatura zigzag intarita (mare)		



## ! Precautie



**Nu rotiti discul de selectare a programului daca acul este coborat.**  
Pot rezulta deteriorarea acului si accidentare.

## ■ Cusaturile cu codul de la L la S

\* Modelele de cusatura L - S se poate realiza doar la masinile de cusut cu 34 modele de cusatura.



**1** Rotiti discul de selectare a programului de cusut astfel incat simbolul cusaturii necesare sa fie in drept cu indicatorul deasupra regulatorului.

**2** Rotiti regulatorul de setare a lungimii pasului astfel incat simbolul **L~S** sa ajunga in drept cu indicatorul deasupra regulatorului.

\* Pentru lungimea pasului se va fixa o valoare de 3 mm, care nu poate fi modificata.

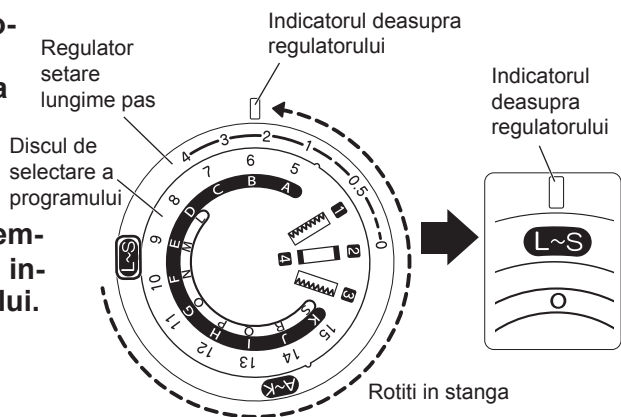

Simbolul de pe discul de selectare a programului	Predestinatia	Regulator setare lungime pas (recomandare)	Piciorus presor
L 	Cusatura decorativa	<b>L~S</b>	
M 	Cusatura decorativa		
N 	Cusatura - ajur		
O 	Aplicatie		
P 	Aplicatie		
Q 	Cusatura decorativa		

Simbolul de pe discul de selectare a programului	Predestinatia	Regulator setare lungime pas (recomandare)	Piciorus presor
R 	Cusatura decorativa	<b>L~S</b>	
S 	Cusatura decorativa		

# Schimbarea piciorusului presor

**! Precautie**



**Inainte de schimbarea piciorusului presor deconectati masina de cusut cu ajutorul intrerupatorului de alimentare.**

Nerespectarea acestei cerinte poate provoca accidentari.

## ● Desprinderea

**1** Ridicati maneta piciorusului presor.

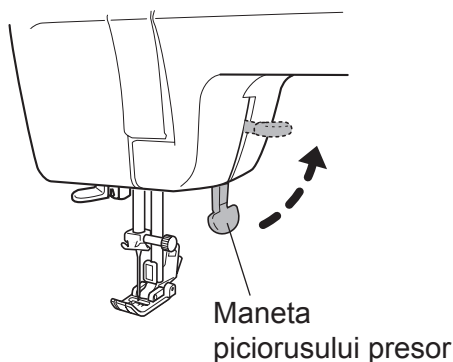

**2** Rotiti volantul catre sine pentru a pozitiona sus acul.

**Mentiune:**  
Este interzisa rotirea volantului in sensul opus.

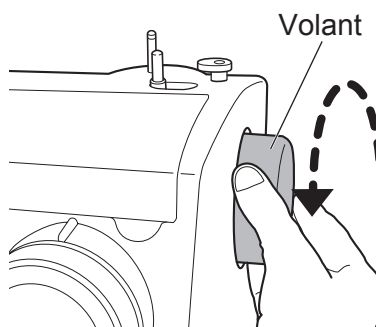

**3** Apasati parghia levierului de decuplare a piciorusului de presare in directia indicata cu sageata pentru desprinderea piciorusului presor.

Parghia levierului de decuplare a piciorusului de presare

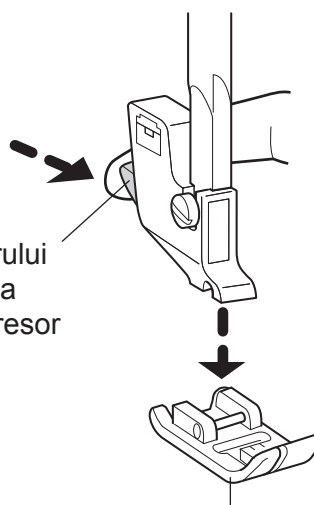

Piciorusul de presare

## ● Montarea

2

Pregătirea pentru cusut

- 1 Amplasati tija piciorusului de presare nemijlocit sub portiunea adancita a levierului de decuplare a piciorusului presor.

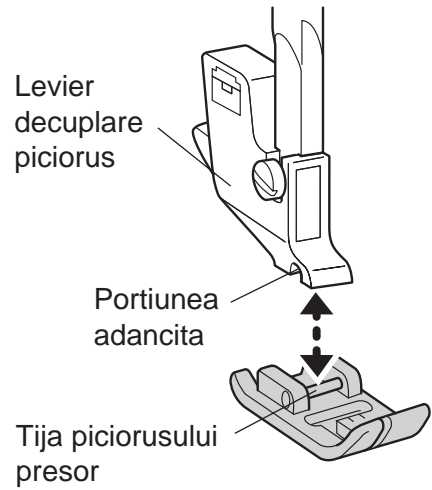

- 2 Apasati maneta piciorusului de presare pentru fixarea acestuia.

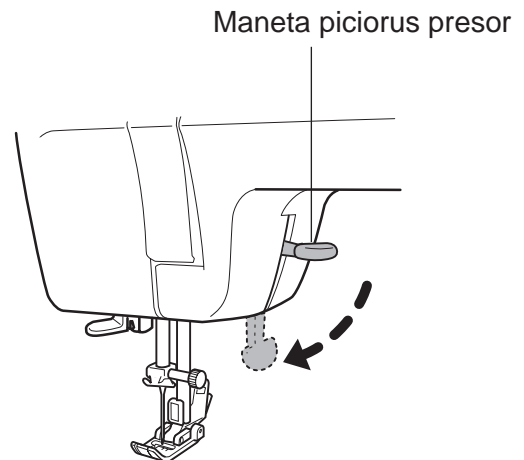

## Indrumare

In vederea evitarii pierderii piciorusului de presare va sugeram sa pastrati masina de cusut cu acul si piciorusul presor coborate.

# Schimbarea acului

## ! Precautie



**Inainte de schimbarea acului deconectati masina de cusut prin intermediul intrerupatorului de alimentare.**

Nerespectare acestei indicatii poate duce la accidentare.

**Acele deteriorate reprezinta pericol. Astfel de ace trebuie aruncate in locurile inaccesibile pentru copii.**

Nerespectarea acestei cerinte poate cauza accidentari.

**1** Rotiti catre sine volantul pentru a ridica varful ascutit al acului deasupra placii acului.

**2** Mentinand acul cu mana, slabiti surubul de strangere al acului cu surubelnita pentru placa acului si scoateti acul.

**Mentiune:**

**Nu desprindeti surubul de fixare al acului. Slabiti surubul de fixare al acului pentru a scoate acul.**

Surubelnita pentru placa acului

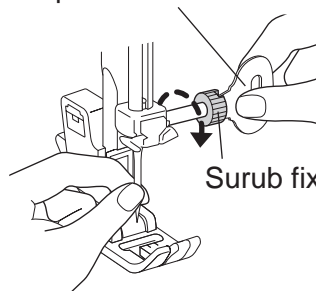

**3** Pozitionati acul cu latura plata orientata in partea din spate a masinii de cusut si instalati-l astfel incat sa atinga tija.

**Strangeti temeinic surubul de fixare al acului cu ajutorul surubelnitei pentru placa acului.**

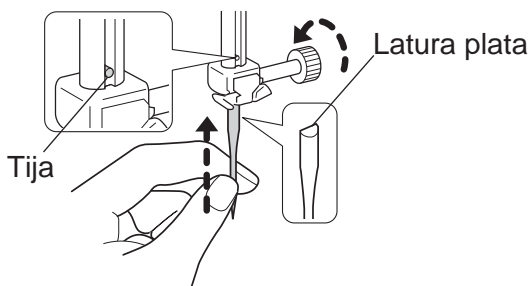

## ● Alegerea corecta a acului

Daca se foloseste acul ales in mod necorespunzator, pe langa faptul ca acest lucru se poate reflecta la calitatea cusaturii, exista posibilitatea de deteriorare a placii acului, suveicii sau a acului insusi.

○ Ac potrivit

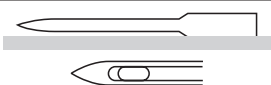

\* In cazul cusaturii necorespunzatoare sau a rupturilor de ata incercati sa schimbati acul.

× Ac defect



Acul este total deformat





Varful ascutit al acului este rupt/uzat



Varful ascutit al acului este deformat

# Relationarea acelor, atelor, tesaturilor si a reglarilor de tensionare a firului

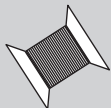
Calitatea cusutului se va imbunatati daca se schimba acul si ata in conformitate cu tipul de tesatura prelucrat. Respectati instructiunile din tabelul prezentat mai jos.

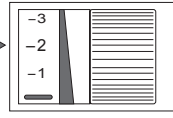
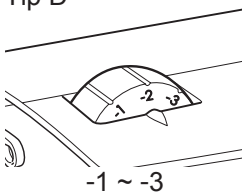
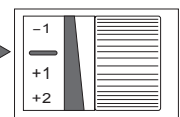
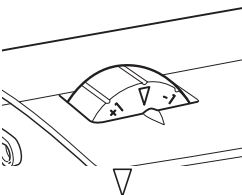
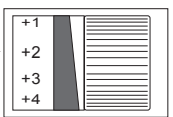
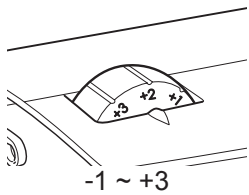
		Tesatura subtire	Tesatura normala	Tesatura densa
Relationare ace, ate si materiale	 Acul	Nr. 11/75	Nr. 14/90	Nr. 16/100
	 Ata	Poliester nr. 90 Bumbac nr. 80 - 120 Matasea nr. 80	Poliester nr. 50 - 60 Bumbac nr. 60 - 80 Matasea nr. 50 - 80	Poliester nr. 30 - 50 Bumbac nr. 40 - 50 Matasea nr. 50
	 Tesatura	Tesatura p/u captusit normala Voal Crep Batist Dantela etc.	Tesatura exterioara normala Tesatura lata Panza moale de Jeans Stofa, Pichet Fai etc.	Portiere Tesatura Draperii Matlasari Jerseu Pasla etc.
Tensionarea standard a firului	Reglatorul de tensionare a firului superior	<ul style="list-style-type: none"> <li>Tip C</li> </ul>  <p>-1 ~ -3</p> <ul style="list-style-type: none"> <li>Tip D</li> </ul>  <p>-1 ~ -3</p>	 <p>-1 - +1 +2</p>  <p>-1 +1 +2 +3</p>	 <p>+1 +2 +3 +4</p> <p>+1 ~ +3</p>  <p>-1 +2 +3</p> <p>-1 ~ +3</p>

- Folositi acul cu varful rotunjit pentru indreptarea materialelor elastice.
- Se poate achizitiona orice tip de ace pe langa cele incluse in lotul de livrare, dar asigurati-va mai intai ca aceste ace sunt prevazute pentru masini de cut de uz casnic.
- Folositi tipurile de ata identice pentru firul superior si cel inferior.
- Cu cat mai mare este numarul de ac cu atat mai gros este acesta; cu cat mai mare este numarul de ata cu atat mai subtire este aceasta.
- De obicei, pentru cusut reglatorul de tensionare a firului superior de ata se instaleaza in pozitia „ — “ (tip C) sau „ ▽ “ (tip D).

## Cusatura dreapta si inversa

 **Precautie**



**Nu trageți tesatura in timpul cusutului prea tare.**  
Se poate solda cu deteriorarea acului si accidentare.

### ● Cusatura dreapta

**1** Rotiti volantul catre sine pentru a ridica acul.

**2** Rotiti discul de selectare a programului de cusatura pentru a alege tipul de cusatura dorit.

Cu ajutorul regulatorului de setare a lungimii pasului alegeți o valoare cuprinsa între 1 și 4.

Piciorusul presor pentru cusatura zig zag  
(Inclus in lotul de livrare)

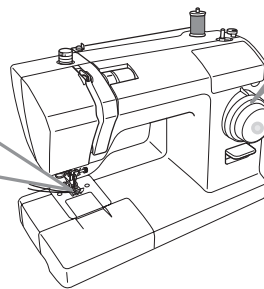

1~4

5

6

(Instrucțiuni detaliate privind schimbarea piciorusului de presare vezi in capitolul "Schimbarea piciorusului de presare" din pag. 26.)

**3** Amplasati tesatura pe suprafata de lucru si apasati maneta piciorusului presor.

Ca sa incepeti cusutul apasati pedala.

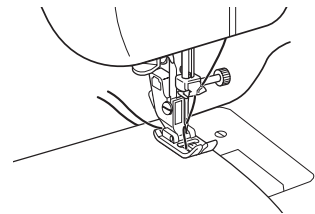

### ● Sfarsitul cusutului

Dupa finalizarea cusutului rotiti volantul catre sine pentru a ridica acul in pozitia de sus.

Ridicati piciorusul presor si extrageți materialul spre partea dorsala a masinii de cusut.

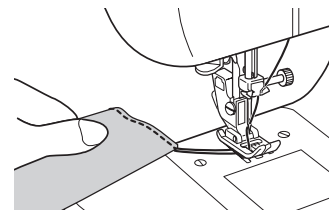

## ● Dispozitivul de taiat ata

### ■ Toate modelele

Egalati lungimea ambelor fire de ata si taiati firele cu ajutorul dispozitivului de taiat ata din cadrul levierului de decuplare a piciorusului presor.

Dispozitiv de taiat ata

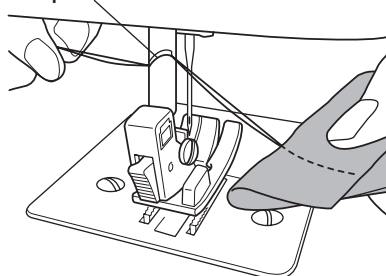

### ■ Tip D / CEV / JNS34CT

Egalati firele de ata si taiati-le cu ajutorul dispozitivului de taiat ata aflat pe partea laterala a panoului frontal al carcasei.

Dispozitiv de taiat ata

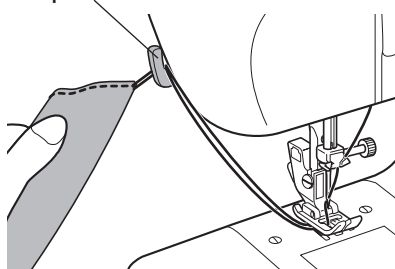

## ● Cusatura inversa

Cusatura inversa se efectueaza la inceputul si la sfarsitul cusutului pentru prevenirea desfacerii cusaturii.

**Cusatura inversa se efectueaza prin apasarea manetei de schimbare a sensului de cusut.**

- Tigheliti 1 cm de la marginea tesaturii pentru prevenirea desfacerii cusaturii la inceputul cusutului.
- Faceti 3 - 4 impunsaturi inapoi la finalizarea cusaturii.

**Mentiuine:**

**Lasati libera maneta de schimbare a sensului de cusut pentru a reveni la cusatura dreapta.**

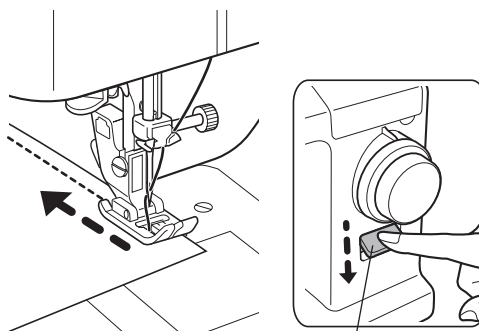

Maneta schimbare directie cusut

## ● **Lucrand cu tesatura densa**

In timpul cusutului materialelor dense piciorusul presor se poate inclina iar in acest caz alimentarea cu ata prin tesatura va deveni imposibila.

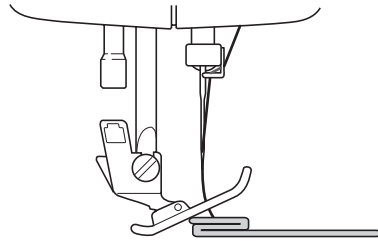

**Amplasati sub piciorusul presor o fasie de tesatura sau o hartie densa, avand aceeasi grosime ca si materialul din prelucrare. Astfel se va asigura cusutul mai usor.**

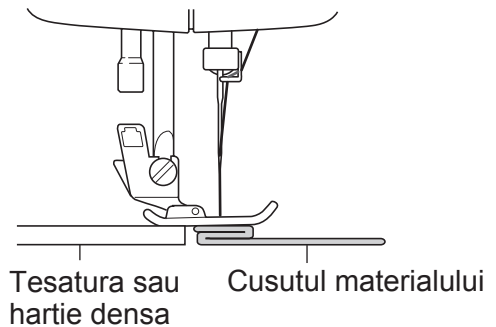

## ● **Operand cu tesaturile fine**

La prelucrarea tesaturilor fine este posibila aparitia cutelor si dereglarea alimentarii cu material.

In aceste cazuri, pentru a usura cusutul, amplasati sub tesatura o fasie de hartie subtire.

Finalizand cusutul eliminati hartia.

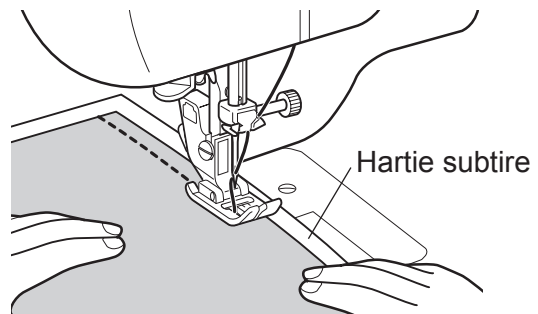

## ● **Procesarea materialelor care se alimenteaza mai greu**

Operand cu tesaturile care se alimenteaza mai greu (pielea si altele) folositi piciorusul cu rola.

\* Piciorusul cu rola este inclus in lotul de livrare doar la modelele XXX34C/34D / SuperJ34 / SPJ34XL / CEV.

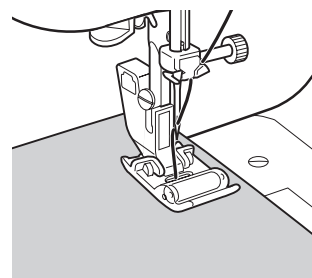
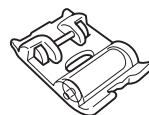



## ● Cusutul elementelor tubulare

- 1** Desprindeti masuta detasabila (cutia cu accesorii) in directia indicata cu sageata.

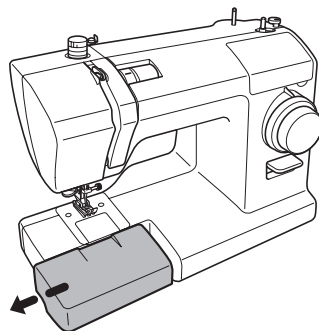

- 2** Coaseti elementele tubulare (ex.: pantalonii sau manicile) imbracandu-le pe manecarul eliberat al masinii de cusut, cum se arata si in desen.

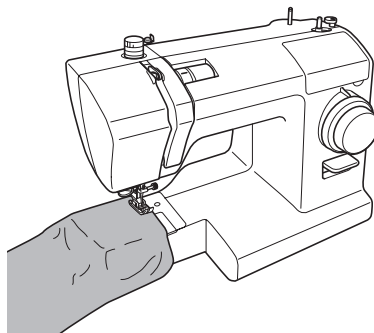

# Cusatura zigzag

Cusatura zigzag se poate folosi in diverse scopuri (ex.: pentru aplicatii si surfilarea marginilor).

**1** Rotiti volantul catre sine pentru a ridica acul.

**2** Rotiti discul de selectare a programului de cusut pentru a alege cusatura necesara.

Cu ajutorul regulatorului de setare a lungimii pasului alegeți o valoare cuprinsa între 0,5 și 4.

Piciorusul pentru cusatura zigzag (La livrare este instalat pe masina de cusut)

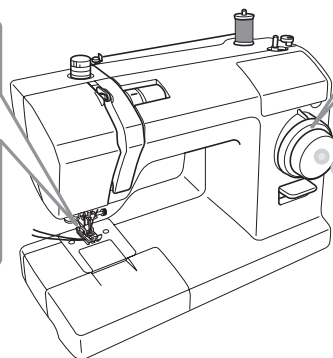

0,5~4

14



2,5

15



5,0 mm

(Instrucțiuni detaliate privind schimbarea piciorusului de presare vezi în capitolul "Schimbarea piciorusului de presare" din pag. 26.)

**3** Amplasati tesatura pe suprafata de lucru si coborati piciorusul de presare.

Pentru a incepe cusutul apasati pedala.

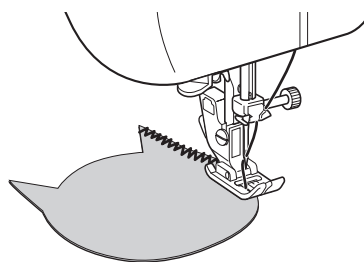

# Reglarea tensionarii firului

## ● Modalitatea de reglare a tensionarii firului superior

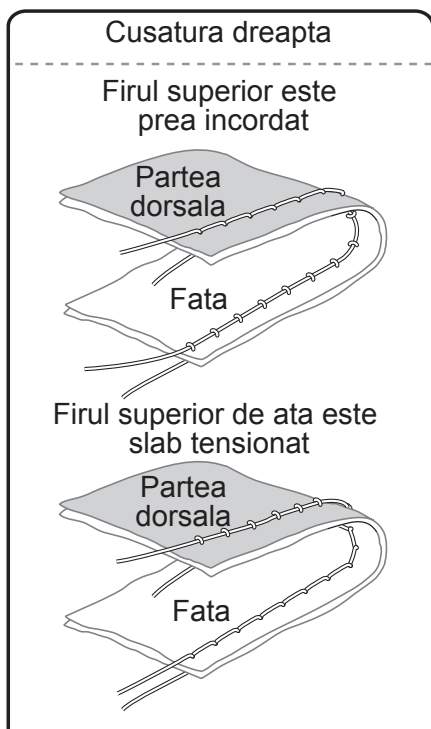

- Firil superior de ata este prea incordat

Tip C

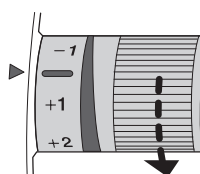

Tip D

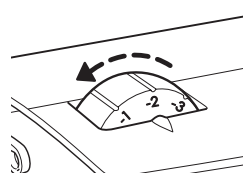

Diminuati tensiunea firului superior de ata.

- Firil superior de ata este slab tensionat

Tip C

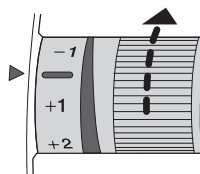

Tip D

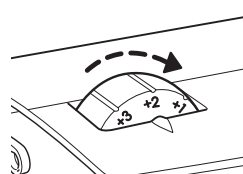

Mariti tensiunea firului superior de ata.

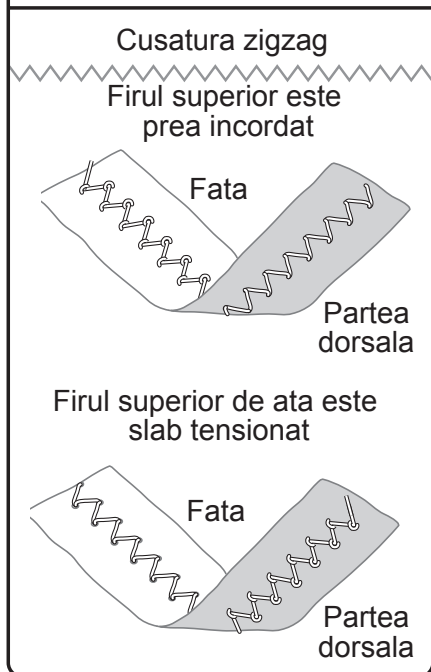

### Mentiune:

**Daca nivelul de tensionare al ateii nu se modifica nici cu ajutorul reglarii de tensionare a firului superior, infilati din nou firele de ata superior si inferior.**

# Surfilarea butonierelor

Este posibilă surfilarea butonierelor în dependență de mărimea nasturilor.  
Pentru obținerea rezultatelor mai bune operând cu țesăturile elastice sau fine se recomandă folosirea materialului de stabilizare.

## ! Precauție



**Înainte de schimbarea piciorusului de presare deconectați mașina de cusut prin intermediul întrerupătorului de alimentare.**  
Nerespectarea acestei cerințe poate duce la accidentare.

1

**Montați piciorusul de surfilare a butonierelor.**  
Rotiți regulatorul de setare a lungimii pasului pentru a selecta o valoare cuprinsă între 0,4 și 1.

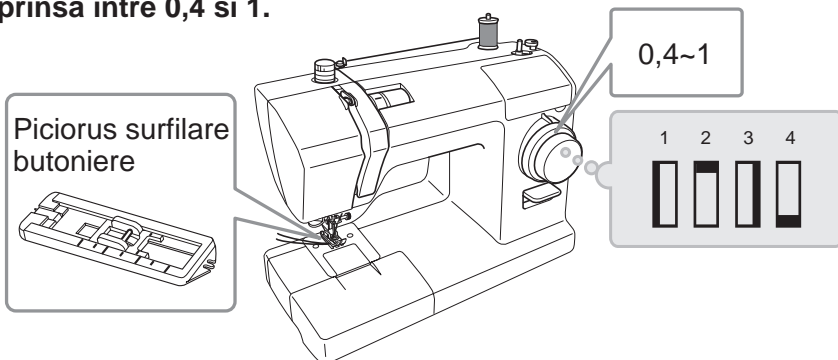

(Instrucțiuni detaliate privind schimbarea piciorusului de presare vezi în capitolul "Schimbarea piciorusului de presare" din pag. 26.)

2

**Stabiliți dimensiunea butonierelor și marcați liniile pe material.**

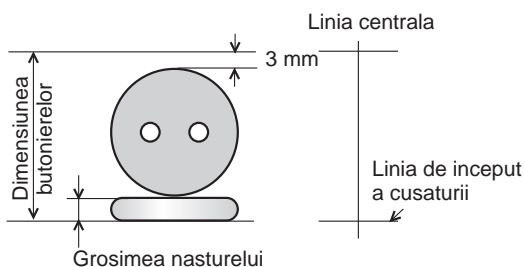

(Diametrul nasturelui + grosimea nasturelui + 3 mm)

3

**Suprapuneți cea mai apropiată de dumneavoastră linie de separare a piciorusului presor, destinat surfilării butonierelor, cu linia de ghidare și coborâți piciorusul de presare pe linia care marchează pe țesătura începutul de cusătură.**

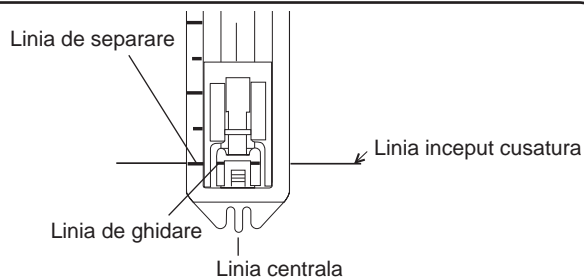

- 4** Ridicati acul in pozitia de sus, rotiti discul de selectare a programului de cusut in pozitia "1" si coaseti partea stanga. Opriti-va pe linia marcata pe material.

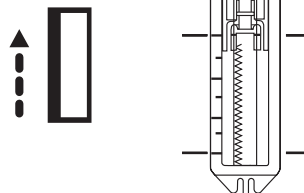

- 5** Ridicati acul in pozitia de sus, rotiti discul de selectare a programului de cusut in pozitia "2" si coaseti vreo 5-6 impunsaturi din cadrul tighelului.

Numerele "2" si "4" de pe discul de selectare a programului de cusut corespund cu aceeasi pozitie a discului.

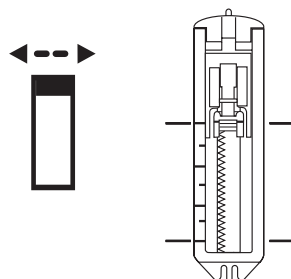

- 6** Ridicati acul in pozitia de sus, rotiti discul de selectare a programului de cusut in pozitia "3" si coaseti partea dreapta. Opriti-va pe linia marcata pe material.

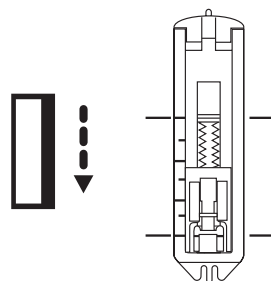

- 7** Ridicati acul in pozitia de sus, rotiti discul de selectare a programului de cusut in pozitia "4" si coaseti 5-6 impunsaturi din tighel pentru fixare.

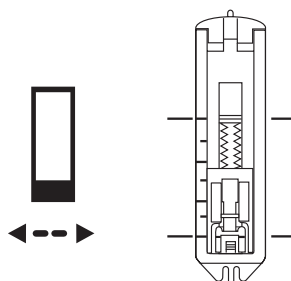

## ⚠️ Precautie



**Folosind cutitul pentru butoniere nu apucati tesatura in fata cutitului.**  
Nerespectarea acestei cerinte poate duce la accidentarea mainilor.

8

**Folositi cutitul pentru butoniere pentru a taia centrul. In acelasi timp incercati sa nu afectati surfilarea.**

### Mentiune:

**Daca fixati cu un bold/ac regiunea impunsaturilor de fixare, se poate preveni afectarea cusaturii cu cutitul pentru butoniere.**



Cutitul p/u butoniere

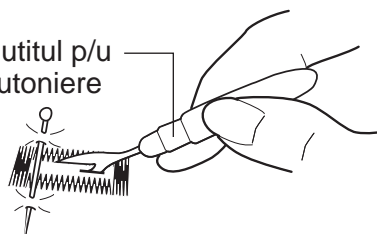

## ● Reglarea intervalului de surfilare a butonierelor

- Cu ajutorul surubului de setare a surfilarii butonierelor (partea posterioara) setati intervalul intre impunsaturi.
- Reglati intervalul cu ajutorul surubelnitei drepte (nu este inclusa in lotul de livrare).
- Nu rotiti surubul mai mult decat 90°.

### Mentiune:

**Pozitia initiala a surubului de setare a surfilarii butonierelor poate varia functie de modelul masinii de cusut.**

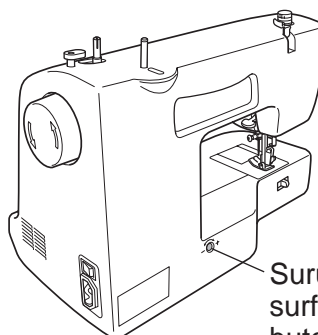

Surub reglare surfilare butoniere

**Daca impunsaturile sunt prea largi din partea dreapta a butonierei, rotiti usor surubul in directia "-".**

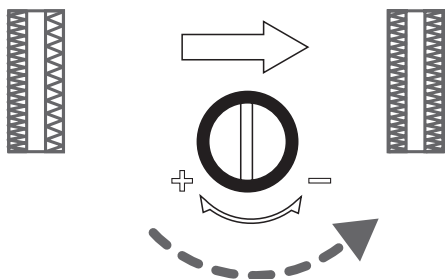

**Daca impunsaturile sunt prea largi din partea stanga a butonierei, rotiti usor surubul in directia "+".**

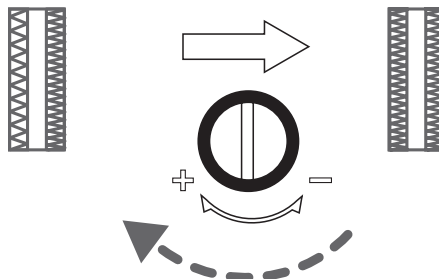

# Surfilarea marginilor

Acest mod de cusatura previne desfacerea marginilor tesaturii.

## ! Precautie



**Inainte de schimbarea piciorusului de presare deconectati masina de cusut prin intermediul intrerupatorului de alimentare.**  
Nerespectarea acestei indicatii poate duce la accidentare.

1

**Montati piciorusul p/u cusatura zigzag sau unul de surfilare a marginilor. Pozitionati regulatorul de setare a lungimii pasului la o valoare intre 1 si 4.**

### Mentiune:

**Selectati programul de cusatura nr.10 operand cu tesaturile fine.**

Piciorusul p/u cusatura zigzag



Piciorus pentru surfilat

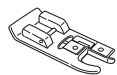

\* Piciorusul pentru surfilat este inclus in lotul de livrare doar la modelul XXX34C/34D / CEV / SuperJ26/34 / SPJ26/34XL.

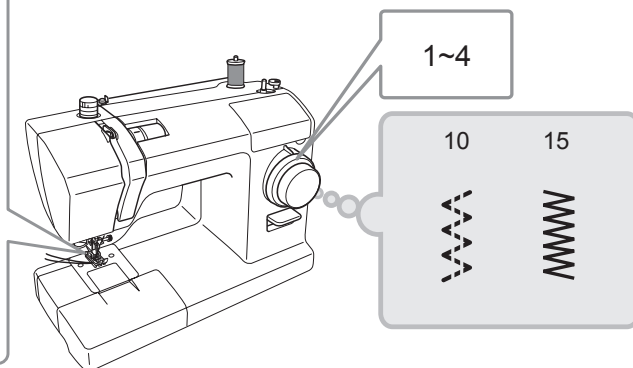

**(Instructiuni detaliate privind schimbarea piciorusului de presare vezi in capitolul "Schimbarea piciorusului de presare" din pag. 26.)**

- La folosirea piciorusului pentru cusatura zigzag

2

Amplasati tesatura astfel incat acul sa depaseasca putin marginea materialului la deplasarea acului in partea dreapta.

Punct dreapta  
coborare ac

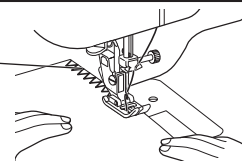

- La folosirea piciorusului de surfilare a marginilor

2

Incepeti cusutul urmarind ca marginea tesaturii sa atinga ghidajul piciorusului presor.

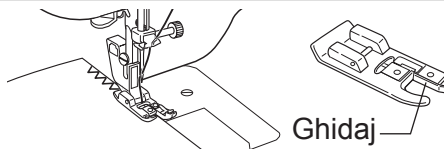

## ! Precautie



**Daca se foloseste piciorusul presor pentru surfilare, nu selectati programul de cusatura nr.10.**  
In caz contrar acul poate lovi piciorusul presor si sa se deterioreze, ceea ce poate duce la accidentare.

3

Cusutul

# Cusatura fermoarului

## ! Precautie



Inainte de schimbarea piciorului presor deconectati masina de cusut cu ajutorul intreruptorului de alimentare.

Nerespectarea acestei indicatii poate duce la accidentare.

- 1 Montati piciorusul de presare pentru coaserea fermoarului. Setati cu ajutorul regulatorului lungimii pasului o valoare cuprinsa intre "2" si "4".

Piciorus presor p/u cusut fermoar

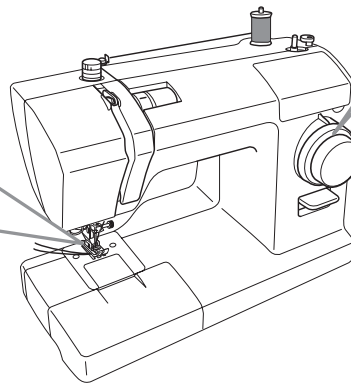
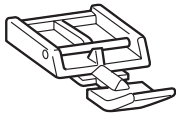

2~4

6

(Instruțiuni detaliate privind schimbarea piciorusului de presare vezi in capitolul "Schimbarea piciorusului de presare" din pag. 26.)

## ● Coaserea partii stangi a fermoarului

- 2 Instalati tija dreapta a piciorusului presor pentru coaserea fermoarului in levierul de decuplare a piciorusului presor.

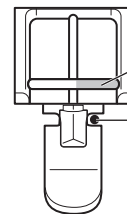
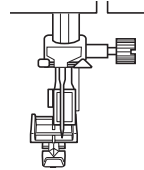

Tija dreapta

Punct coborare ac

- 3 Indreptati fermoarul si materialul si fixati-le.

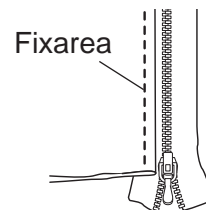

Fixarea

- 4 Amplasati tesatura astfel incat fermoarul sa fie din partea dreapta fata de piciorusul presor.

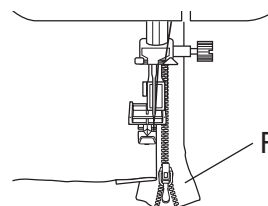

Fermoar



- 5** Coaseti pana cand piciorusul nu va atinge inchizatorul fermoarului, dupa care opriti masina de cusut.

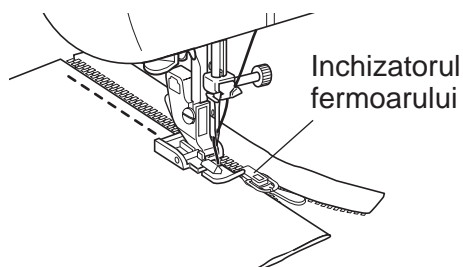

- 6** Rotiti volantul catre sine pentru a cobora acul in tesatura.

- 7** Ridicati piciorusul de presare.

- 8** Deplasati inchizatorul fermoarului in spatele piciorusului presor si finalizati cusutura.

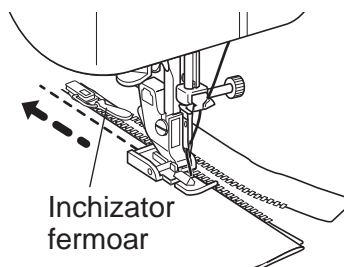

## ● Coaserea partii drepte a fermoarului

- 9** Coborati piciorusul presor si setati stiftul stang. Coaseti partea dreapta a fermoarului aplicand aceeași metoda ca și la partea stanga.

### Mentiune:

Cusutul partii drepte a fermoarului in aceeași direcție ca și a partii stangi va ajuta prevenirea devierilor in cadrul nivelarii.

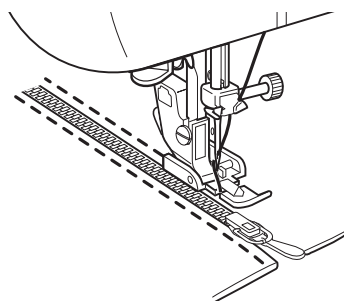

# Cusatura ascunsa pentru tivit

Acest mod de cusatura difera prin faptul ca nu ramane vizibil in partea frontala a tesaturii.

## ! Precautie



**Inainte de schimbarea piciorusului presor deconectati masina de cusut prin intermediul intrerupatorului de alimentare.**  
Nerespectarea acestei cerinte poate cauza accidentari.

1

**Montati piciorusul pentru cusatura zigzag sau piciorusul pentru cusatura ascunsa. Rotiti regulatorul de setare a lungimii pasului pentru a alege o valoare intre 1 si 2.**

Piciorus cusatura zigzag



Piciorus cusatura ascunsa

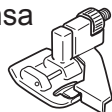

\* Piciorusul presor p/u cusatura ascunsa este inclus in lotul de livrare doar la modelul CEV / XXX34C/34D / SuperJ26/34 / SPJ26/34XL.

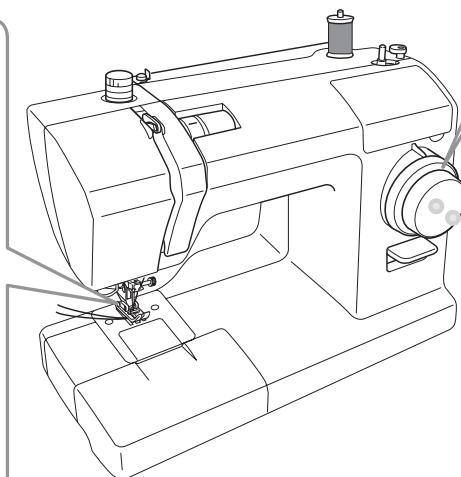

**(Instrucțiuni detaliate privind schimbarea piciorusului de presare vezi incapitolul "Schimbarea piciorusului de presare" din pag. 26.)**

2

**Surfilati marginea tesaturii si dupa asta impaturiti materialul conform exemplului.**

\* Calcati sau insailati/fixati cuta la 6-8 mm de la marginea tesaturii.

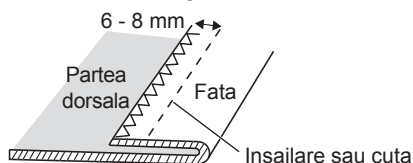
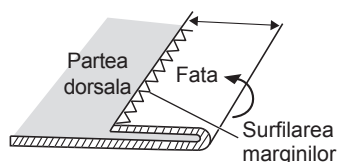

3

**Pe dunga calcata sau fixata indoiti in spate tesatura, astfel incat partea dorsala sa ramana deasupra.**

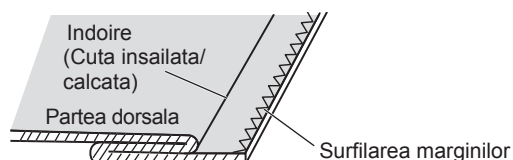

4

**Rotiti volantul catre sine pana cand acul va ajunge in partea stanga.**

Acul din partea stanga

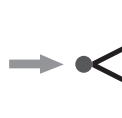

5

Amplasati tesatura astfel incat acul abia sa prinda cuta.

Piciorus cusatura zigzag

Indoire

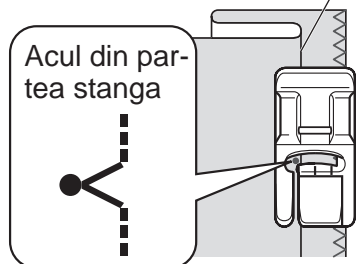

Piciorus cusatura ascunsa

Indoire

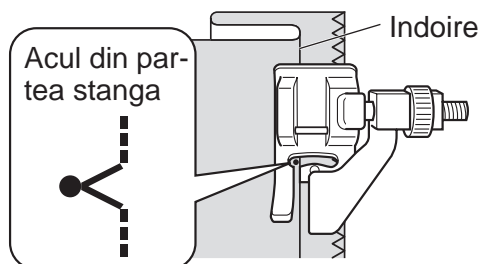

- Folosind piciorusul presor pentru cusatura zigzag

6

Coborati piciorusul presor si incepeti cusutul. O parte din cusutura, cea care prinde cuta, va ramane vizibila pe partea frontala a materialului. Coaseti materialul uniform astfel incat impunsaturile sa nu fie prea mari sau prea mici.

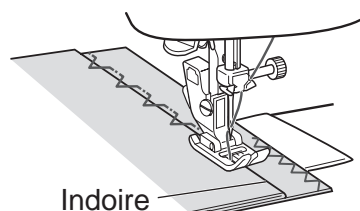

- Folosind piciorusul pentru cusatura ascunsa

6

Coborati piciorusul presor, reglati surubul astfel incat cuta sa se uneasca cu ghidajul. Dupa aceasta incepeti cusutul, urmarind ca ghidajul sa nu se desprinda de cuta.

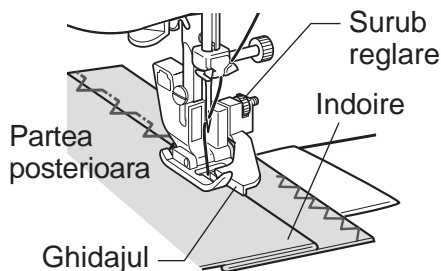

7

In urma cusutului scoateti ata de fixare/inseilare si indreptati tesatura.

## ■ Cusatura uniforma ■ Identificarea si eliminarea defectelor

Impunsaturi mici, situate uniform pe partea dreapta.

Partea dorsala Fata

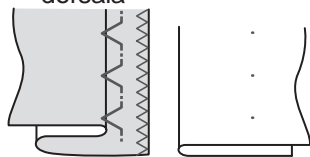

(Fiind indreptata)

Acul a prins o parte prea mare a cutei

Partea dorsala Fata

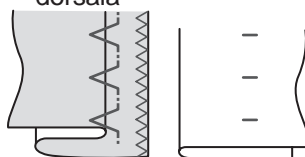

Impunsaturi prea largi pe partea dreapta.

Acul nu prinde cuta

Partea dorsala Fata

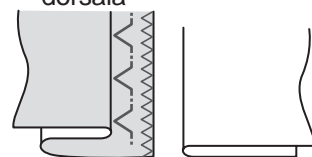

Cusutura de tivit ascunsa nu strabate materialul

## 4

# Intretinere tehnica

Curățarea și mentenanța nu trebuie efectuată de către copii fără supravegherea adecvată.

## Intretinerea transportorului și a suveicii

Dacă mașina de cusut emite un zgomot considerabil în timpul funcționării sau se rotește lent, există posibilitatea ca în dispozitivul suveicii sau a transportorului să fie aglomerate resturile de ață sau praful. Îndepliniți măsurile de întreținere a transportorului și a dispozitivului suveicii.

### ⚠️ Precauție



Înainte de curățarea dispozitivului suveicii deconectați mașina de cusut prin intermediul întrerupătorului de alimentare și debransați fișa de curent din priză. Nerespectarea acestei indicații poate duce la accidentare.

### Atenție

Nu utilizați soluții de curățat, detergenți, benzina sau dizolvant. Pot rezulta deteriorări ale suprafețelor vopsite sau apariția fisurilor.

## ● Curățarea transportorului și a dispozitivului suveicii

1

Desprindeți piciorul presor și acul.

Rotiți discul de selectare a programului de cusut în poziția "6" și rotiți apoi volantul către sine pentru a ridica levierul transportorului.

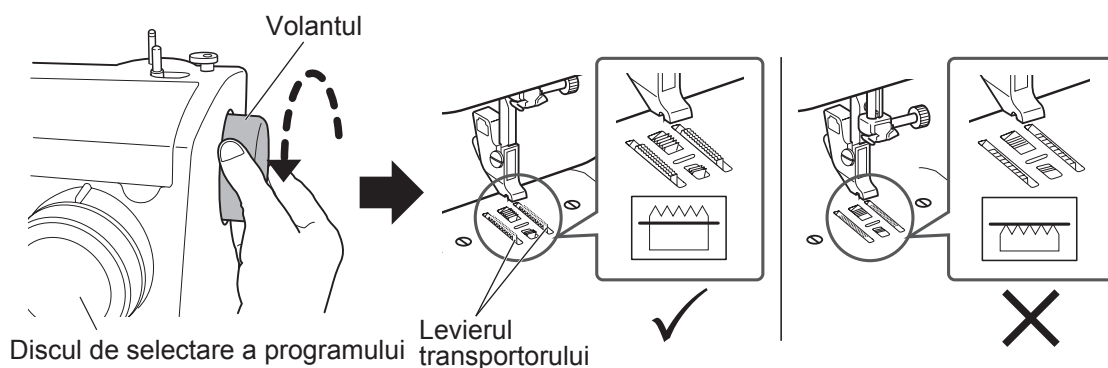

2

Cu surubelnita pentru placa acului desfaceți suruburile plăcii acului și desprindeți apoi placa.

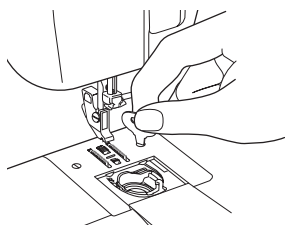

3

Ridicați calota suveicii astfel încât piesa "c" să se desprindă de piesa "d", cum se arată în desen.

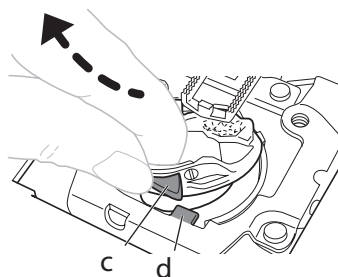

**4** Trageți calota suveicii în direcția indicată de săgeata pentru desprindere.

**Mentiune:**  
Nu trageți cu o forță exagerată ca să nu zgăriați calota suveicii.

\* Dacă este imposibilă desprinderea calotei suveicii, repetați procedeul începând cu etapa **3**.

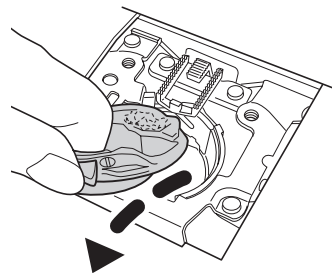

**5** Îndepărtați tot praful și firele de ata de pe levierul transportorului și a dispozitivului suveicii, după care ștergeți-le cu o cârpă uscată.

Pentru îndepărtarea prafului sau a firelor se poate utiliza aspiratorul.

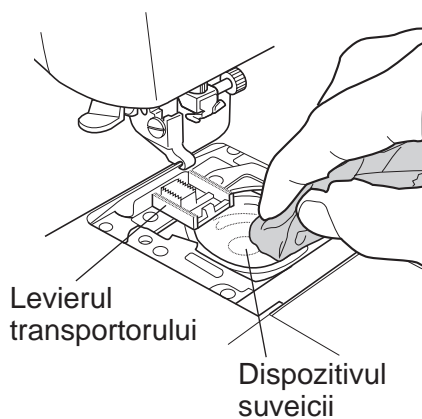

## ● Instalarea calotei suveicii

- 1** Amplasati calota suveicii astfel incat elementul (a) din cadrul calotei suveicii sa ajunga dedesubtul elementului (b) din cadrul masinii de cusut.

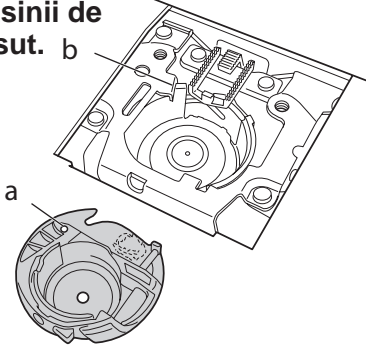

- 2** Avand calota suveicii inclinata in stanga instalati partea stanga a calotei in dispozitivul suveicii, cum este aratat in desen.

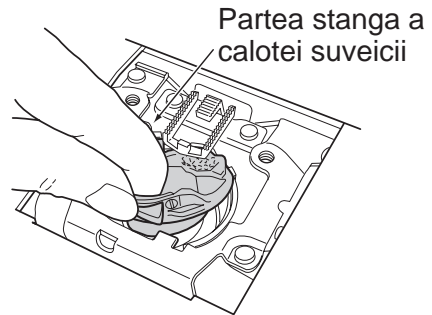

- 3** Instalati partea dreapta a calotei suveicii in dispozitivul suveicii astfel incat elementul (c) din cadrul calotei suveicii sa ajunga in partea stanga a elementului (d) din cadrul masinii de cusut.

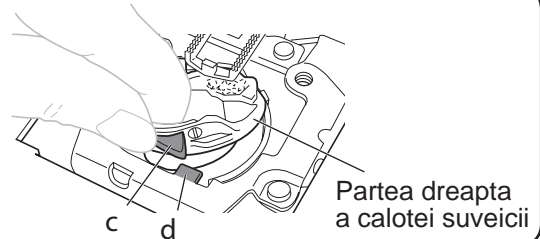

- 4** Verificati daca instalarea calotei suveicii in dispozitiv este completa.

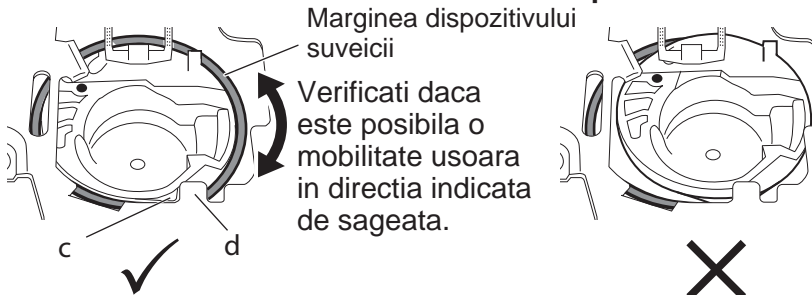

<Instalare corecta>

- Toata calota suveicii este complet instalata in dispozitiv atunci cand se vede marginea dispozitivului suveicii.
- Elementul (c) din cadrul calotei suveicii se afla in partea stanga a elementului (d) din cadrul masinii de cusut.

<Instalare incorecta>

- Partea dreapta a calotei suveicii acopera marginea dispozitivului si calota suveicii ramane inclinata in acelasi timp.

### Mentiune:

Verificati atent calota suveicii, deoarece aceasta poate fi instalata necorespunzator chiar daca elementul (c) din cadrul calotei suveicii se afla in partea stanga a elementului (d) din cadrul masinii de cusut (cum se arata in desen).

- 5** Montati placa acului astfel incat semnul (a) de pe calota suveicii sa ajunga in pozitia prezentata in desen.

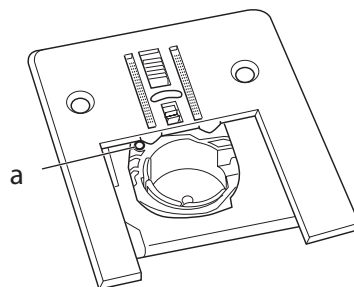

- 6**
- ① Strangeti suruburile placii acului.
  - ② Instalati piciorusul presor si acul.
  - ③ Asigurati-va ca la coborare, acul se incadreaza cu precizie in orificiul placii acului.

\* In cazul in care calota suveicii este instalata necorespunzator, volantul se va roti cu dificultate. Daca acest lucru se va intampla, desprindeti placa acului si calota suveicii si instalati-le din nou.

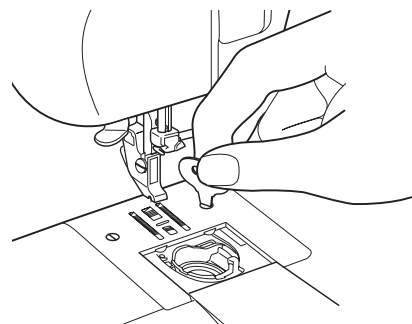

# Schimbarea lampii de iluminat

## ! Atentie



Inainte de schimbarea lampii deconectati masina de cusut prin intermediul intrerupatorului de alimentare, debransati fisa de curent a cordonului de alimentare din priza si asteptati apoi ca lampa sa se raceasca.

Nerespectarea acestei indicatii poate cauza incendiul sau electrocutarea.

1

Desfaceti surubul cu surubelnita cruciforma (nu a fost inclusa in lotul de livrare) si desprindeti panoul frontal in directia indicata de sageata.

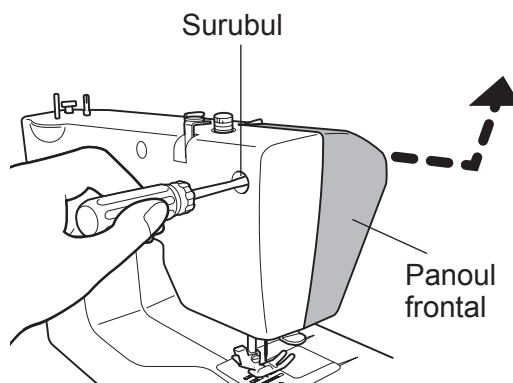

2

Rotiti becul impotriva acelor ceasornicului cum este aratat cu sageata in desen si scoateti-l.

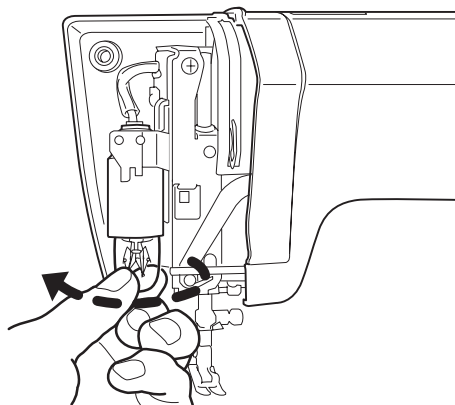

3

Pentru instalarea becului nou rotiti-l conform acelor ceasornicului.

**Mentiune:**  
Folositi becuri cu puterea maxima pana la 15 W.

4

Intotdeauna instalati la loc panoul frontal dupa schimbarea lampii de iluminat.



---

## **Intretinerea produselor cu izolatie dubla (230V-240V)**

---

In cadrul produselor cu izolatie dubla, in loc de impamantare, sunt prezente doua sisteme de izolare. Lipsa impamantarii presupune ca produsul cu izolatie dubla nu necesita prezenta mijloacelor pentru instalatia impamantarii. Intretinerea produselor cu izolatie dubla solicita precautie maxima si trebuie sa fie realizata doar de catre personalul calificat din cadrul atelierelor competente, care cunoaste bine sistemul intretinut. Piese de schimb a produselor cu izolatie dubla trebuie sa fie identice cu piesele care urmeaza sa fie schimbate din cadrul produsului. Produsele cu izolatie dubla sunt marcate corespunzator.

---

## **Mentiuni aferente becului incandescent**

---

Becurile incandescente, instalate pe masina de cusut respectiva, nu se potrivesc pentru iluminatul locuintei si au fost elaborate special pentru iluminarea suprafetei de lucru a masinii de cusut.

# Identificarea si eliminarea defectelor

In ce consta defectul? Verificati urmatoarele variante posibile inainte de a contacta centrul de mentenanta pentru o eventuala reparatie.

Defectul	Cauza	Modalitatea de eliminare	Pagina
Masina de cusut nu functioneaza	Fisa de curent nu este bransata la priza	Bransati la priza fisa de curent	12
	Intrerupatorul de alimentare este oprit	Porniti masina de cusut	12
	In dispozitivul suveicii s-a incalzit ata sau s-a blocat acul rupt	Curatati dispozitivul suveicii	44
	Dispozitivul de infasurare a suveicii a fost deplasat in dreapta	Deplasati dispozitivul de infasurare a suveicii	14
Masina de cusut functioneaza foarte lent si zgomotos	In dispozitivul suveicii sau levierul transportorului s-au aglomerat fire si praf	Eliminati toate firele si praful din dispozitivul suveicii sau levierul transportorului	44
Ruperea permanenta a acului	Acul este instalat necorespunzator in masina	Instalati acul corespunzator	28
	Surubul de fixare a acului este strans slab	Strangeti surubul mai tare	28
	Acul este prea subtire pentru tesatura respectiva	Folositi acul, dimensiunile caruia corespund cu tesatura data	29
	Firul superior de ata este prea intins	Diminuati tensionarea firului	35
	Calota suveicii s-a instalat intr-o pozitie necorespunzatoare	Instalati calota suveicii corespunzator	46
Ruperea permanenta a firului superior de ata	Ata este infilata necorespunzator	Infilati ata din nou	16-19
	Ata s-a incalzit in calota suveicii sau in dispozitivul suveicii	Eliminati ata incalcita si curatiti levierul transportorului si dispozitivul suveicii	44
	Firul superior de ata este prea tensionat	Diminuati tensionarea firului	35
	Acul este deformat sau varful s-a zimtat	Instalati un ac nou	28
	Acul este instalat necorespunzator	Instalati acul din nou	28
	Se foloseste ata de calitate proasta	Folositi ata recomandata, de calitate buna	—
Se rupe firul inferior de ata	Firul inferior este infiltrat necorespunzator	Infilati din nou firul inferior prin calota suveicii	16, 17

Defectul	Cauza	Modalitatea de eliminare	Pagina
Tesatura nu este alimentata de catre masina de cusut	Levierul transportorului este infundat	Eliminati praful si firele de ata de pe levierul transportorului	44
	Pe discul de selectare a programului de cusatura, alegeti cusatura potrivita p/u surfilarea butonierelor ("2" sau "4")	Cu ajutorul discului de selectare a programului de cusut alegeti cusatura necesara	23
	Levierul transportorului este coborat	Ridicati levierul transportorului	8
	Regulatorul de setare a lungimii pasului este pozitionat la valoarea "0"	Pozitionati regulatorul de setare a lungimii pasului la o valoare corespunzatoare	23-25
	Lungimea pasului este prea mica	Pozitionati regulatorul de setare a lungimii pasului la o valoare corespunzatoare	23-25
	Presiunea piciorusului presor e prea mica	Mariti presiunea piciorusului presor	8
Goluri in tighel / omiterea impunsaturilor	Acul este instalat necorespunzator	Instalati acul corespunzator	28
	Acul a plesnit	Folositi un ac drept	28
	Acul si ata nu se potrivesc pentru tesatura respectiva	Folositi acul si ata potrivite pentru tesatura data	29
	Firul superior de ata este infilat necorespunzator	Infilati firul superior de ata din nou	18, 19
Incretiri / cute pe suprafata tesaturii	Firul superior de ata este prea tensionat	Reglati tensionarea firului	35
	Ata este infilata necorespunzator in masina	Infilati ata din nou	16-19
	Acul este prea gros pentru tesatura folosita	Folositi un ac mai subtire, corespunzator pentru materialul dat	29
	Acul este zimtat	Instalati un ac nou	28
	Se coase o tesatura elastica	Folositi acul cu varful rotunjit	29
Firul inferior se vede pe partea frontala a tesaturii	Firul inferior este infilat necorespunzator	Infilati din nou ata pe suveica	16, 17
	Firul superior de ata este prea tensionat	Reglati tensionarea firului	35
	Se foloseste o suveica plastica sau metalica necorespunzatoare	Folositi doar suveica prevazuta de TOYOTA	14
Firul superior este vizibil pe partea dorsala	Firul superior de ata este slab tensionat	Reglati tensionarea firului	35
	Firul superior de ata este infilat necorespunzator (nu este trecut prin ghidaj)	Infilati ata din nou	18, 19

Defectul	Cauza	Modalitatea de eliminare	Pagina
Nu reusiti cusatura elastica	Regulatorul de setare a lungimii pasului nu e pozitionat in intervalele "A-K" sau "L-S"	Pozitionati regulatorul de setare a lungimii pasului la simbolurile corespunzatoare	23-25
	Setarile de pe regulatorul de setare a lungimii pasului si discul de selectare a cusaturii nu coincid	Potriviti setarile regulatorului de setare a lungimii pasului si ale discului de selectare a cusaturii	23-25
Nu se reuseste infilarea atei in ac cu ajutorul infilatorului de ata pentru ac	Acul este pozitionat prea jos	Rotiti volantul astfel incat linia sa ajunga deasupra	9
	Este folosit acul nr. 9/65	Folositi ace cu marimi cuprinse intre 11/75 si 16/100	29
	Acul este instalat necorespunzator	Instalati acul corespunzator	28
	Acul este deformat	Folositi un ac drept	28
	Ata este infilata necorespunzator in infilatorul de ata pentru ac	Infilati din nou ata in infilatorul de ata pentru ac intr-un mod corespunzator	18

Daca actiunile prezentate mai sus nu au eliminat problema, luati legatura cu centrul de mentenanta, mentionat in talonul de garantie.

Pentru a contacta centrul de mentenanta notati-va MODELUL si SERIA, inscrise pe partea posterioara a masinii de cusut.

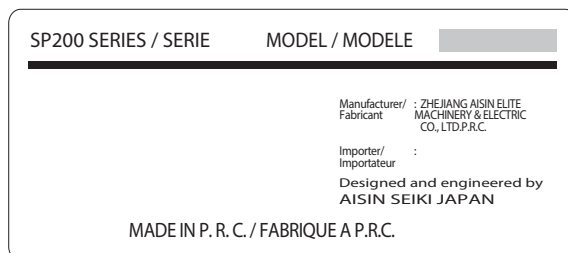

## Reciclarea si utilizarea produsului



NU ARUNCATI!

DOAR PENTRU UE

Ne-am propus ca scop participarea la protejarea mediului. Depunem efort ca sa diminuam cat mai mult impactul productiei noastre asupra ecologiei prin intermediul imbunatatirii continue a structurii elementelor si a modalitatilor de fabricatie. Cand expira termenul de folosire a masinii de cusut utilizati produsul in conformitate cu normele de protectia mediului.

Simbolul unui tomberon cu rotile taiat, din imaginea de mai sus si din tabelul de caracteristici tehnice, indica faptul ca produsul se incadreaza sub actiunea directivei UE "Privind deseurile echipamentelor electrice si electronice" (Waste Electrical and Electronic Equipment, WEEE) si a directivei "Restrictiile la folosirea materialelor periculoase la fabricarea echipamentelor electrice si electronice" (Restriction of the Use of Certain Hazardous Substances in Electrical and Electronic Equipment, ROHS) si nu trebuie sa fie utilizat impreuna cu deseurile gospodaresti. La expirarea termenului de folosire trebuie sa asigurati utilizarea produsului dat in conformitate cu legislatia nationala si locala si sortarea acestuia conform categoriei 2 "Aparate electrocasnice mici", in conformitate cu directiva WEEE. Pentru utilizarea necorespunzatoare a produsului dat puteti fi sanctionati conform prevederilor legislatiei in vigoare. Cautati prin intermediul internetului sau solicitati de la organul responsabil de stat sau local informatia referitoare la sistemul existent de utilizare si colectare a deseurilor precum si privind amplasamentul celui mai apropiat punct de procesare a deseurilor. In cazul in care achizitionati o masina noua de cusut direct de la noi, Va oferim ridicarea masinii vechi de cusut pe care o aveti, indiferent de marca acesteia, daca menirea ei este una analogica.

In calitate de persoana fizica aveti posibilitatea sa contribuiti la reciclarea, procesarea sau la alte forme de restabilire a deseurilor echipamentelor electrice si electronice. Acest lucru va ajuta la diminuarea suprafetelor, destinate depozitarii gunoaielor si a deseurilor precum si atenuarea impactului asupra naturii, rezultat din activitatea omului.

Materialele periculoase folosite in cadrul echipamentelor electrice si electronice pot avea un impact negativ asupra starii de sanatate a oamenilor si a mediului.

# Caracteristici tehnice

## Seria SP200

Model	XXX26C / XXX34C / CEV	XXX26D/34D / TSEW2 / SuperJ26/34 / SPJ26/34XL
Tipul dispozitivului de suveica	Orizontal	
Acul	Ac pentru masini de cusut de uz casnic (HA-1)	
Suveica	Suveica originala din plastic TOYOTA	
Lungimea maxima a pasului	4 mm	
Latimea maxima a pasului / impunsaturii	5 mm	
Pozitionarea acului pentru cusatura dreapta	Pozitia centrala a acului, pozitia stanga a acului	
Greutatea masinii de cusut (unitatea centrala)	5,1 kg	5,3 kg
Dimensiunile masinii de cusut	Latimea: 412 mm Adancimea: 192 mm Inaltimea: 292 mm	Latimea: 410 mm Adancimea: 198 mm Inaltimea: 294 mm
Tensiunea nominala	220 - 240V ~	
Frecventa	50 Hz	
Puterea nominala	65 W	
Lampa iluminat	15 W	

**DOAR PENTRU UE**

**Importator / Imported by / Importé par :**

**AISIN EUROPE S.A. Pagina de internet: [www.home-sewing.com](http://www.home-sewing.com)**

<b>Sediul central</b>	Avenue de l'Industrie 21, Parc Industriel, 1420 Braine-L'Alleud BELGIUM / Belgia TEL: +32 (0) 2 387 1817 FAX: +32 (0) 2 387 1995
<b>Filiala Marea Britanie</b>	Unit 4, Swan Business Park, Sandpit Road, Dartford, Kent, DA1 5ED UK/ Marea Britanie TEL: +44 (0) 1322 291137 FAX: +44 (0) 1322 279214
<b>Filiala Franta</b>	70 chemin de la chapelle Saint Antoine 95300 Ennery, France / Franta TEL: +33 (0) 1 34 30 25 00 FAX: +33 (0) 1 34 30 25 01
<b>Filiala Olanda</b>	Energieweg 14, 2382 NJ Zoeterwoude (Rijndijk), THE NETHERLANDS / Olanda TEL: +31 (0) 71 5410251 FAX: +31 (0) 71 5413707
<b>Filiala Austria</b>	Donaufelder Straße 101/5/1, A-1210 Wien, AUSTRIA / Austria TEL: +43 (0) 1 812 06 33 FAX: +43 (0) 1 812 06 33-11